



**Fakir**  
HAUSGERÄTE

## TVL 150 S

**Multifunktionslüfter**  
Multifunctional Fan  
Çok Fonksiyonlu Fan



DE Benutzerhandbuch  
EN User Manual  
TR Kullanım Kılavuzu

DE Gewährleistungszertifikat  
EN Warranty Certificate  
TR Garanti Belgesi

Dieses Produkt ist nur für gut isolierte Räume oder den gelegentlichen Gebrauch geeignet.  
This product is only suitable for well insulated spaces or occasional use.  
Bu ürün sadece iyi yalıtılmış mekanlarda veya ara sıra kullanım için uygundur.

|               |    |
|---------------|----|
| Deutsch ..... | 3  |
| English.....  | 20 |
| Türkçe.....   | 35 |



|  |    |
|--|----|
| Gebrauchsanweisung.....                                  | 4  |
| Bedeutung der Symbole .....                              | 4  |
| Verantwortung .....                                      | 4  |
| CE-Konformitätserklärung.....                            | 4  |
| Verwendungsbereich.....                                  | 4  |
| Unbefugte Nutzung .....                                  | 5  |
| Sicherheitswarnungen.....                                | 6  |
| Produktspezifische Sicherheitshinweise .....             | 7  |
| Verpackung Öffnen.....                                   | 9  |
| Inhalt der Verpackung .....                              | 9  |
| Technische Daten .....                                   | 9  |
| Produkteile Einführung.....                              | 10 |
| Anweisungen zur Produktverwendung.....                   | 11 |
| Warnhinweise für Produkte mit Knopfzellenbatterien ..... | 17 |
| Batterieentsorgung.....                                  | 17 |
| Gerätewartung und Aufbewahrung .....                     | 17 |
| Recycling.....   | 18 |
| Fehlerbehebung .....                                     | 18 |
| Versand.....   | 19 |
| Garantie.....  | 19 |

**Sehr geehrter Kunde,**

Wir wünschen Ihnen viel Freude bei der Benutzung Ihres Produkts. Vielen Dank, dass Sie sich für **Fakir Hausgeräte** entschieden haben, ein Unternehmen, das in innovativen Technologien führend ist. Bitte lesen Sie dieses Benutzerhandbuch sorgfältig durch, bevor Sie das Produkt verwenden, und bewahren Sie es für zukünftige Verwendungen auf.

**Gebrauchsanweisung**

Diese Gebrauchsanweisung wurde erstellt, um sicherzustellen, dass das Gerät ordnungsgemäß und sicher verwendet wird. Lesen Sie das Benutzerhandbuch vor dem Betrieb des Geräts zur eigenen Sicherheit und zur Sicherheit anderer.

**Bedeutung der Symbole**

In diesem Benutzerhandbuch finden Sie die folgenden Symbole:

 **WARNUNG!**

Dieses Symbol weist auf Gefahren hin, die zu Verletzungen oder sogar zum Tod führen können.

 **ACHTUNG!**

Dieses Symbol weist auf Gefahren hin, die das Gerät beschädigen oder beeinträchtigen können.

 **HINWEIS!**

Dieser Hinweis enthält wichtige und nützliche Informationen.

**Verantwortung**

Fakir Elektrikli Ev Aletleri San. ve Tic. A.Ş./Fakir Hausgeräte GmbH übernimmt keine Verantwortung für Schäden oder die Reparatur des Geräts außerhalb der Fakir Autorisierten Servicezentren oder bei unsachgemäßer Nutzung des Geräts, die aus der Nichtbeachtung der Anweisungen in diesem Benutzerhandbuch resultieren.

**CE-Konformitätserklärung**

 Dieses Gerät entspricht vollständig den Richtlinien 2014/30/EU zur elektromagnetischen Verträglichkeit und 2014/35/EU zur Niederspannung der Europäischen Union. Dieses Produkt ist mit dem CE-Zeichen auf dem Gerätemodelletikett versehen.

**Verwendungsbereich**

Das Produktmodell ist für den Heimgebrauch konzipiert. Es ist nicht für den Einsatz in Arbeitsstätten oder in der Industrie geeignet. Bei einer solchen Nutzung übernimmt unser autorisierter Service keine Garantiesprüche.



## Unbefugte Nutzung

In den nachstehend beschriebenen Fällen unbefugter Verwendung kann das Gerät beschädigt werden oder Verletzungen verursachen:

- **Eingeschränkte Fähigkeiten und Aufsicht:** Dieses Gerät darf nicht von Personen (einschließlich Kindern) mit eingeschränkten physischen, sensorischen oder geistigen Fähigkeiten oder mangelnder Erfahrung und/oder Wissen verwendet werden, es sei denn, sie werden von einer für ihre Sicherheit verantwortlichen Person beaufsichtigt oder erhalten Anweisungen zur sicheren Verwendung des Geräts. Kinder sollten beaufsichtigt werden, um sicherzustellen, dass sie nicht mit dem Gerät spielen.
- **Verwendung bei eingeschränkten Fähigkeiten:** Das Gerät darf von Kindern ab 8 Jahren sowie von Personen mit eingeschränkten physischen, sensorischen oder geistigen Fähigkeiten oder mangelnder Erfahrung und Wissen nur dann verwendet werden, wenn sie beaufsichtigt werden, Anweisungen zur sicheren Verwendung des Geräts erhalten und die möglichen Gefahren verstehen.
- **Verpackungsmaterialien:** Halten Sie Materialien wie Plastiktüten, die im Lieferumfang enthalten sind, von Kindern fern. Es besteht Erstickungsgefahr!
- **Reinigung und Wartung:** Kinder unter 8 Jahren sollten das Gerät nicht reinigen oder warten, es sei denn, sie werden beaufsichtigt.
- **Geräte- und Kabelsicherheit:** Bewahren Sie das Gerät und das Kabel außerhalb der Reichweite von Kindern unter 8 Jahren auf. Kinder sollten beaufsichtigt werden, um sicherzustellen, dass sie nicht mit dem Gerät spielen. Elektrische Geräte sind kein Spielzeug für Kinder. Verwenden und lagern Sie das Gerät daher außerhalb der Reichweite von Kindern. Kinder sind sich der mit der Verwendung eines elektrischen Geräts verbundenen Gefahren möglicherweise nicht bewusst. Achten Sie darauf, dass das Stromkabel nicht vom Gerät herabhängt.



## Sicherheitswarnungen

Beim Gebrauch eines elektrischen Geräts sollten Sie stets die folgenden Vorsichtsmaßnahmen treffen, um Brände, Stromschläge und Verletzungen zu vermeiden:

- **Lesen Sie die Bedienungsanleitung:** Lesen Sie die Informationen in der Bedienungsanleitung sorgfältig durch und bewahren Sie diese auf. Wenn Sie das Gerät an eine dritte Person weitergeben, vergessen Sie nicht, die Anleitung mitzugeben.
- **Erster Gebrauch:** Wenn Sie das Produkt aus der Verpackung nehmen, stellen Sie sicher, dass alle Zubehörteile und Aufsätze vollständig vorhanden sind. Sollte ein Teil fehlen, wenden Sie sich bitte an den nächstgelegenen autorisierten Fakir-Kundendienst. Bewahren Sie die Schutzhüllen der Zubehörteile und Aufsätze außerhalb der Reichweite von Kindern und Babys auf, um Erstickengefahren zu vermeiden.
- **Überprüfen Sie den Zustand des Geräts:** Wenn Sie der Meinung sind, dass das Gerät, sein Gehäuse, das Kabel oder der Stecker beschädigt sind, schalten Sie das Gerät nicht ein und wenden Sie sich an den nächstgelegenen autorisierten Fakir-Kundendienst.
- **Kabel- und Stecker-Sicherheit:** Verwenden Sie das Gerät nicht, wenn das Netzkabel oder der Stecker defekt oder beschädigt ist. Verwenden Sie das Gerät nicht mit einem Verlängerungskabel und achten Sie darauf, dass das Netzkabel nicht mit Wärmequellen oder scharfen Kanten in Berührung kommt. Ziehen Sie den Stecker immer am Stecker und nicht am Kabel aus der Steckdose. Ziehen Sie nicht am Kabel und heben Sie das Gerät nicht am Kabel an.
- **Sicherheit von Kindern:** Lassen Sie das Gerät niemals unbeaufsichtigt, wenn es eingesteckt ist. Lassen Sie Kinder nicht mit dem Gerät spielen, wenn es unbeaufsichtigt ist. Bewahren Sie das Netzkabel des Geräts außerhalb der Reichweite von Kindern auf. Elektrische Geräte sind kein Spielzeug für Kinder.
- **Verwendung des Geräts:** Verwenden Sie das Gerät nicht im Freien. Ihr Gerät kann durch Schmutz oder Regen beeinträchtigt werden. Tauchen Sie das Gerät nicht in Wasser und schützen Sie es vor Regen oder Feuchtigkeit. Da das Gerät mit Strom betrieben wird, besteht die Gefahr eines Stromschlags.



Berühren Sie den Stecker daher niemals mit nassen Händen. Verwenden Sie das Gerät nicht zum Reinigen von brennbaren oder explosiven Materialien (z. B. Benzin oder Alkohol), brennenden oder rauchenden Gegenständen (z. B. Zigaretten, Streichhölzern oder heißer Asche).

- **Pflege und Reinigung:** Ziehen Sie vor der Reinigung und Wartung den Stecker aus der Steckdose und lassen Sie das Gerät abkühlen.
- **Einschränkungen der Verwendung:** Verwenden Sie das Elektrogerät nur bestimmungsgemäß. Eine Verwendung entgegen der Anweisungen kann die Lebensdauer des Geräts verkürzen und Sicherheitsrisiken bergen.

### Produktspezifische Sicherheitshinweise

- Das Gerät darf nur vertikal (aufrecht) betrieben werden. Der Betrieb in horizontaler Position beeinträchtigt die Leistung des Geräts und kann Gefahren bergen.
- Stellen Sie sicher, dass das Gerät auf einer ebenen und stabilen Fläche steht, um ein Umkippen zu verhindern.
- Stecken Sie während des Betriebs keine Finger, Stifte, Metallgegenstände oder andere Fremdkörper durch das Frontgitter. Dies kann sowohl für den Benutzer als auch für das Gerät gefährlich sein.
- Gießen Sie kein Wasser, Reinigungsspray oder andere Flüssigkeiten auf das Touchpanel. Es besteht die Gefahr eines Stromschlags oder eines Defekts des Panels.
- Benutzen Sie das Gerät nicht in der Nähe von Fenstern, Vorhängen oder Pflanzen. Solche Gegenstände können durch den Luftstrom in den Ventilator gesaugt werden und den Betrieb des Geräts beeinträchtigen.
- Stellen Sie das Gerät nicht in der Nähe von offenem Feuer, Öfen, Heizungen oder heißen Oberflächen auf. Übermäßige Hitze kann zum Schmelzen der Kunststoffteile führen oder Brandgefahr verursachen.
- Benutzen Sie das Gerät nur in trockenen Innenräumen. Bei Verwendung in feuchten oder spritzwassergefährdeten Umgebungen wie Badezimmern und Waschküchen besteht Stromschlaggefahr.

- Stellen Sie vor Inbetriebnahme des Geräts sicher, dass alle Lufteinlass- und -auslassgitter frei sind. Eine Blockierung kann zu einer Überhitzung des Motors führen.
- Versuchen Sie nicht, die Richtung des Geräts während der Luftschwenkfunktion gewaltsam zu ändern. Dies kann den Motor beschädigen.
- Stellen Sie beim Ändern des Schwenkwinkels (60°/90°/120°) sicher, dass das Gerät ausgeschaltet ist.
- Das Gerät schaltet sich automatisch aus, wenn die Timerfunktion aktiviert ist. Stellen Sie in diesem Fall sicher, dass das Gerät nicht in Betrieb ist, und ziehen Sie den Netzstecker aus der Steckdose.
- Sollten Sie während des Betriebs ungewöhnliche Geräusche, Gerüche oder Vibrationen wahrnehmen, schalten Sie das Gerät sofort aus, ziehen Sie den Netzstecker aus der Steckdose und wenden Sie sich an einen autorisierten Kundendienst.
- Klemmen Sie das Netzkabel des Geräts nicht in einem Türrahmen ein, ziehen Sie nicht um die Ecken und legen Sie es nicht unter einen Teppich.
- Warten Sie vor der Reinigung, bis das Gerät vollständig abgekühlt ist, und seien Sie sicher stets, dass Netzstecker herausgezogen ist.
- Das Gerät ist ausschließlich für die in dieser Bedienungsanleitung angegebenen Zwecke und für den Hausgebrauch geeignet. Gewerbliche Nutzung oder unbefugte Veränderungen können Sicherheitsrisiken bergen.
- Wenn das Netzkabel beschädigt ist, muss es von autorisiertem Personal ausgetauscht werden, um Gefahren zu vermeiden.



Lesen Sie sorgfältig die Sicherheitsvorschriften und Gebrauchsanweisungen in diesem Benutzerhandbuch.

**Bewahren Sie dieses Benutzerhandbuch für zukünftige Verwendungen auf.**

## Verpackung Öffnen

- Vor der ersten Benutzung entfernen Sie das Gerät und Zubehör aus der Verpackung und überprüfen Sie es auf Schäden oder Mängel. Falls das Gerät beschädigt oder defekt ist, verwenden Sie es nicht und wenden Sie sich an den **Fakir Autorisierten Service**.
- Reparaturen dürfen nur von Fakir Autorisierten Servicezentren durchgeführt werden.
- Reparaturen durch unbefugte Personen können schädlich für den Benutzer sein.



### WARNUNG!

Verwenden Sie auf keinen Fall ein defektes oder fehlerhaftes Produkt.

## Inhalt der Verpackung

- Hauptgerät
- Fernbedienung (inkl. CR2025-Batterie)
- Bedienungsanleitung

## Technische Daten

|                     |                                      |
|---------------------|--------------------------------------|
| Spannung            | : 220–240 V AC                       |
| Frequenz            | : 50–60 Hz                           |
| Leistung            | : Ventilator 50 W / Heizung 2000 W   |
| Geschwindigkeit     | : 12 Ventilatorstufen / 2 Heizstufen |
| Timer               | : 1–24 Stunden                       |
| Oszillation         | : 60° / 90° / 120°                   |
| Kabellänge          | : 1,75 m                             |
| Luftdurchsatz       | : 2000 m <sup>3</sup> /h             |
| Luftgeschwindigkeit | : 5,0 m/s                            |
| Gewicht             | : 8,4 kg                             |
| Höhe                | : 108 cm                             |
| Filter              | : HEPA 13 + Aktivkohlefilter         |



### HINWEIS!

Die auf dem Gerät angebrachten Markierungen oder die in anderen gedruckten Dokumenten angegebenen Werte wurden unter Laborbedingungen gemäß den relevanten Normen ermittelt. Diese Werte können sich je nach Nutzung und Umgebungsbedingungen des Produkts ändern.

## Produktteile Einführung

1. Luftauslass
2. Ansaugfenster
3. Bedienfeld
4. Lufteinlass
5. HEPA13+Aktivkohlefilter
6. Oszillierender Sockel

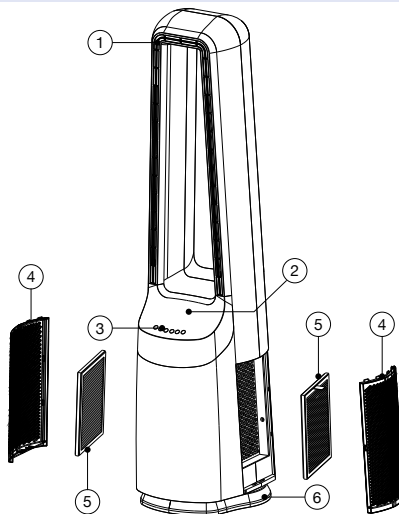

### Fernbedienung

1. Ein-/Aus-Taste/Standby-Taste
2. Umgebungslicht Ein/Aus-Taste
3. Ventilator/Heizung/Schlafmodus-Umschalttaste
4. Timer Ein/Aus-Taste
5. Links-/Rechts-Schwenkfunktion Ein/Aus und Schwenkwinkel 60°/90°/120°
6. Windgeschwindigkeit/Warmluftstufe/ Temperatureinstellung/Timer-Einstellung
7. Automatikmodus-Taste
8. Negativ-Ionen-Ein/Aus-Taste

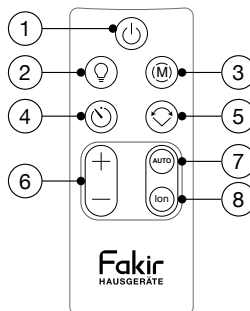

Die anderen Tasten haben die gleichen Funktionen wie die Tasten auf dem Bedienfeld oben.

### Bedienung der Fernbedienung (eine CR2025-Batterie ist im Lieferumfang enthalten):

- Die Fernbedienung muss auf den Empfänger am Gerät gerichtet sein, um zu funktionieren.
- Die Reichweite der Fernbedienung beträgt 5 Meter. Wenn sie nicht direkt auf den Empfänger gerichtet ist, kann sich die Reichweite verringern.
- In Umgebungen, in denen schwere Maschinen betrieben werden, kann die Fernbedienung möglicherweise nicht ordnungsgemäß funktionieren.
- Vermeiden Sie, die Sichtlinie zwischen Fernbedienung und Empfänger zu blockieren.
- Gehen Sie vorsichtig mit der Fernbedienung um. Lassen Sie sie nicht fallen und schlagen Sie sie nicht gegen harte Gegenstände.

## Anweisungen zur Produktverwendung

### LED-Anzeige

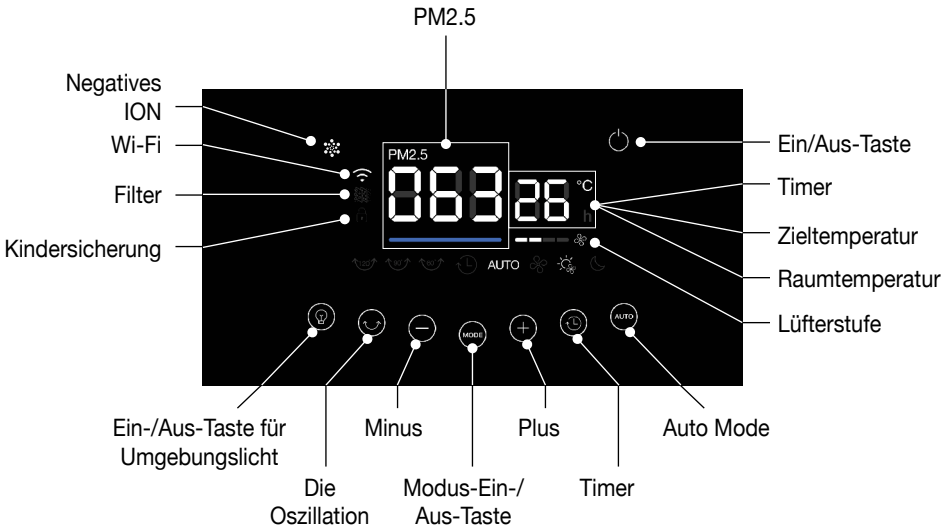

### Tasten

+ / - Taste  

Drücken Sie die [+] und [-] Tasten, um die Windgeschwindigkeit einzustellen (Wechsel zwischen Stufe 1 - 12), den Timer einzustellen (1 - 24 Stunden), den Automatikmodus anzupassen (15 - 38°C) und die Heizstufen zu ändern (Stufe 1 und Stufe 2).

### Modus

Es gibt insgesamt drei Modi. Drücken Sie die Mode-Taste, um zwischen den Modi zu wechseln.

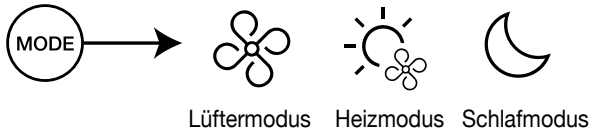

### Drücken Sie die Mode-Taste:

- **Beim ersten Drücken:** Das Gerät wechselt in den Lüftermodus. Das Symbol leuchtet auf und die Umgebungsbeleuchtung wird blau.
- **Beim zweiten Drücken:** Das Gerät wechselt in den Heizmodus. Das Symbol leuchtet auf und auf dem Display wird Heizstufe 1 angezeigt. Sie können durch Drücken der [+] oder [-] Tasten auf Heizstufe 2 wechseln. Die Umgebungsbeleuchtung wird rot.
- **Beim dritten Drücken:** Das Gerät wechselt in den Schlafmodus. Das Symbol leuchtet auf. Nach dem Wechsel in den Schlafmodus wird die Umgebungsbeleuchtung in ein gedämpftes Blau geändert, alle Lichter werden gedimmt, die Displaybeleuchtung reduziert und die Lüftergeschwindigkeit auf die niedrigste Stufe eingestellt.

### Oscillation-Taste

Die Oscillation-Taste ermöglicht den Wechsel zwischen drei verschiedenen Winkeln. Beim vierten Drücken wird die Funktion ausgeschaltet.



Beim Drücken der Oscillation-Taste muss die Oszillationsposition aktiviert werden. Wechseln Sie in den Oszillationsmodus, indem Sie die Oscillation-Taste drücken:

- Beim ersten Drücken: Auf dem Display wird 60° angezeigt – Oszillationsstufe 1.
- Beim zweiten Drücken: Auf dem Display wird 90° angezeigt – Oszillationsstufe 2.
- Beim dritten Drücken: Auf dem Display wird 120° angezeigt – Oszillationsstufe 3.
- Beim vierten Drücken: Die Oszillation wird ausgeschaltet.

### Automatikmodus

- Wenn der Automatikmodus aktiviert ist und sich das Gerät im Lüftermodus befindet, wird die Mindesttemperatur eingestellt, bei der der Lüfter stoppt.
- Befindet sich das Gerät im Heizmodus, wird die maximale Temperatur eingestellt, bei der die Heizung stoppt.

### Negativ-Ionen

- Beim einmaligen Drücken wird die Negativ-Ionen-Funktion aktiviert und das Symbol leuchtet.
- Beim erneuten Drücken wird die Negativ-Ionen-Funktion deaktiviert.

### Timer

- Wenn der Timer aktiviert ist, kann die Zeit zwischen 1 und 24 Stunden eingestellt werden.
- Mit den [+] und [-] Tasten kann die Zeit in 1-Stunden-Schritten erhöht oder verringert werden.

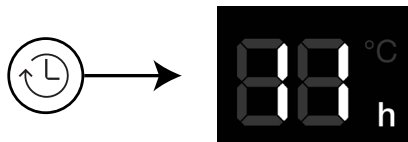

### Filter

Wenn der Filter voll ist, leuchtet das Filtersymbol rot.



## Wi-Fi

- Wenn das Gerät nicht verbunden ist, blinkt das Wi-Fi-Symbol.
- Wenn das Gerät verbunden ist, leuchtet das Wi-Fi-Symbol konstant weiß.

Um ein neues Gerät zu verbinden, halten Sie die Ein-/Aus-Taste (On/Off) 3 Sekunden lang gedrückt, um zurückzusetzen.

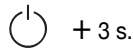

1. Nach dem Anschließen an die Stromversorgung die Ein-/Aus-/Standby-Taste 3 Sekunden lang gedrückt halten, um das Gerät in Betrieb zu nehmen.
2. Ein Signalton ertönt, und das WLAN-Symbol auf dem Bedienfeld beginnt zu blinken.

3. Laden Sie die **“Fakir Home,-App** auf Ihr Smartphone herunter.

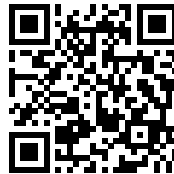

4. Öffnen Sie die App nach der Installation und klicken Sie auf „Gerät hinzufügen“. Das Produktmodell wird auf dem Bildschirm angezeigt.
5. Verbinden Sie sich mit dem 2,4-GHz-WLAN (5 GHz wird nicht unterstützt).
6. Fahren Sie mit dem nächsten Schritt fort, prüfen Sie, ob die Kontrollleuchte schnell blinkt, und aktivieren Sie den Geräteverbindungsmodus.
7. Wenn die Verbindung erfolgreich hergestellt wurde, hört das WLAN-Symbol auf dem Bildschirm auf zu blinken.
8. Stellen Sie während der Verbindung sicher, dass die Bluetooth-Funktion Ihres Smartphones aktiviert ist.

Das WLAN-Symbol blinkt, wenn keine Verbindung hergestellt wurde, und leuchtet weiß, wenn die Verbindung hergestellt ist.

## Kindersicherung

Um die Kindersicherung zu aktivieren oder zu deaktivieren, halten Sie die Tasten (+) und (-) gleichzeitig drei Sekunden lang gedrückt.

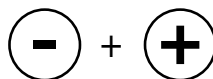

### Ambient Light Modus

- Blau – Lüftermodus
- Rot – Heizmodus
- Dunkelblau – Schlafmodus; ermöglicht eine farbcodierte Anzeige für jeden Betriebsmodus.

Bei jedem Drücken wird zwischen den Ambient Light Modi gewechselt.

### Wenn das Gerät ausgeschaltet ist:

#### Ein-/Aus-Taste (On/Off)

Wenn das Gerät ausgeschaltet ist, leuchtet nur diese Taste mit einem sanften Fade-in und Fade-out Lichteffect.

**Standby/Power-Taste:** Nach dem Einschalten leuchtet das Standby-Symbol weiß.

#### Beim einmaligen Drücken der Standby/Power-Taste:

Alle Tastenbeleuchtungen leuchten auf. Auf dem Display werden PM2.5 und die Umgebungstemperatur angezeigt. Beim erneuten Drücken schaltet sich das Gerät aus.

### Lüftermodus

Wenn das Gerät eingeschaltet ist, aber nicht mit der mobilen App verbunden ist, blinkt das Wi-Fi-Symbol. Sobald die Verbindung hergestellt ist, leuchtet das Wi-Fi-Symbol dauerhaft weiß.

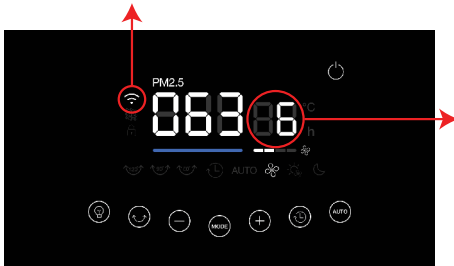

Beim ersten Einschalten des Geräts startet der Lüftermodus auf mittlerer Stufe (6), und die Lüftergeschwindigkeitsanzeige blinkt. Die Lüftergeschwindigkeit kann mit den [+] und [-] Tasten eingestellt werden; die minimale Stufe ist 1, die maximale Stufe ist 12.

Wenn 3 Sekunden lang keine Interaktion erfolgt, wechselt die Anzeige von der Lüftergeschwindigkeit zur Umgebungstemperatur.

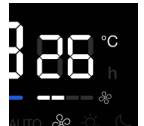

## Lüftermodus und Automatikmodus

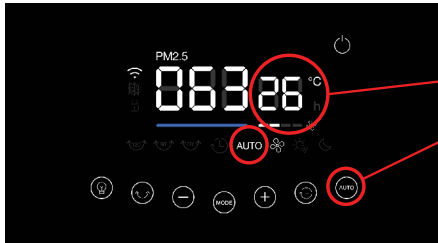

Bei aktiviertem Automatikbetrieb blinkt die Zieltemperatur. Die Zieltemperatur kann mit den Tasten (+) und (-) eingestellt werden. Erreicht die Temperatur die Untergrenze, stoppt der Lüfterbetrieb.

Der Lüfter funktioniert nicht, wenn die Temperatur unter 15 °C liegt (mit einer Fehlertoleranz von  $\pm 2$  °C) und der Temperatur-Einstellbereich zwischen 15 und 38 °C liegt.

## Heizmodus

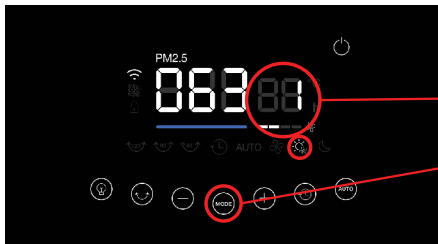

Mit der Modus-Taste können Sie zwischen Lüfter- und Heizmodus umschalten. Beim ersten Aktivieren des Heizmodus blinkt die Heizstufenanzeige. Es gibt zwei Heizstufen, die mit den Tasten (+) und (-) eingestellt werden können. Nach 3 Sekunden Inaktivität wechselt die Anzeige zur Anzeige der Umgebungstemperatur.

- Mit der AUTO-Taste können Sie den Automatikmodus einstellen (Standard: 25 °C).
- Niedrige Heizstufe startet, wenn die Temperatur 2 °C unter dem eingestellten Wert liegt.
- Hohe Heizstufe startet, wenn die Temperatur 4 °C unter dem eingestellten Wert liegt.
- Einstellbarer Temperaturbereich: 15 – 38 °C
- **Niedrige Heizstufe:** Aktiviert, wenn die eingestellte Temperatur 2 °C über der Raumtemperatur liegt; die Heizung stoppt, sobald die Raumtemperatur gleich oder höher als die eingestellte Temperatur ist.
- **Hohe Heizstufe:** Aktiviert, wenn die eingestellte Temperatur 4 °C über der Raumtemperatur liegt; die Heizung stoppt, sobald die Raumtemperatur gleich oder höher als die eingestellte Temperatur ist.
- Die Heizung startet, wenn die Raumtemperatur 1–2 °C unter der eingestellten Temperatur liegt.
- Im Heizmodus gibt es nach dem Ausschalten des Geräts eine Verzögerung von 15 Sekunden.

### Heizbetrieb + Automatikbetrieb

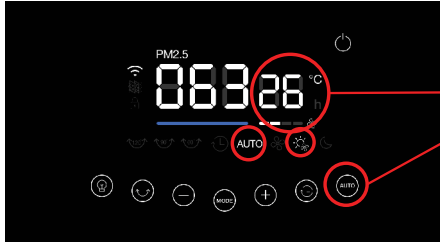

Wenn der Automatikmodus aktiviert ist, blinkt die Zieltemperatur und kann mit den [+] und [-] Tasten eingestellt werden.

Wenn innerhalb von 3 Sekunden keine Eingabe erfolgt, zeigt das Display die aktuelle Raumtemperatur an.

### Schlafmodus

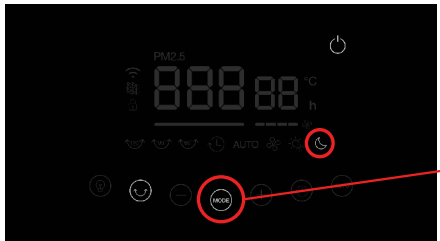

Im Schlafmodus arbeitet der Lüfter auf der leisesten Stufe, und einige Tasten auf dem Display bleiben mit reduzierter Helligkeit beleuchtet.

### PM2.5

Blau  
Gut

Orange  
Mitte

Rot  
Schwach

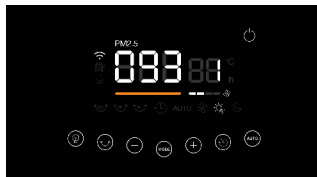

### Nach der PM-Anzeige:

- Liegt die PM-Anzeige zwischen 0 und 75  $\mu\text{g}/\text{m}^3$ , leuchtet die Leiste unter der PM2,5-Anzeige blau.
- Liegt die PM-Anzeige zwischen 75 und 150  $\mu\text{g}/\text{m}^3$ , leuchtet die Leiste orange.
- Überschreitet die PM-Anzeige 150  $\mu\text{g}/\text{m}^3$ , leuchtet die Leiste rot.
- Überschreitet die Innenraum-Formaldehydkonzentration 100  $\mu\text{g}/\text{m}^3$ , leuchtet das Symbol „“, auf dem Display rot.

## HINWEIS!

- Nach 4300 Betriebsstunden leuchtet das Symbol rot, um daran zu erinnern, den Filter zu wechseln.
- Drücken Sie eine beliebige Taste, um das rote Licht auszuschalten.
- In den Lüftermodi können die Filter bei heißem Wetter entfernt werden, um eine höhere Effizienz zu erzielen; dadurch arbeitet der Lüfter mit stärkerer Leistung.

## Warnhinweise für Produkte mit Knopfzellenbatterien

### **WARNUNG!**

- **HALTEN SIE DIE BATTERIEN AUSSERHALB DER REICHWEITE VON KINDERN.**
- Dieses Produkt enthält Knopfzellenbatterien. Wenn verschluckt, kann dies innerhalb von nur 2 Stunden zu schweren Verletzungen oder zum Tod führen. Suchen Sie sofort medizinische Hilfe auf.
- Wenn Sie vermuten, dass Ihr Kind eine Knopfzelle verschluckt hat oder in das Gerät eingesetzt hat, suchen Sie sofort Notfallmedizinische Hilfe auf.
- Überprüfen Sie die Geräte und stellen Sie sicher, dass das Batteriefach korrekt geschlossen ist; z. B. dass Schrauben oder andere mechanische Verschlüsse fest angezogen sind. Ist das Batteriefach nicht sicher, verwenden Sie das Gerät nicht.
- Entsorgen Sie verbrauchte Knopfzellenbatterien sofort und sicher. Auch leere Batterien können gefährlich sein.
- Informieren Sie andere über die Risiken von Knopfzellenbatterien und wie Kinder sicher geschützt werden können.

## Batterieentsorgung

Batterien müssen zu kommunalen Sammelstellen für gefährliche Haushaltsabfälle gebracht werden, damit sie ordnungsgemäß verarbeitet werden können.

## Gerätewartung und Aufbewahrung

1. Ziehen Sie den Netzstecker des Geräts.
2. Um den Lüfter sauber zu halten, können Sie die Außenseite mit einem weichen, feuchten Tuch abwischen. Bei Bedarf kann ein mildes Reinigungsmittel verwendet werden. Nach der Reinigung das Gerät mit einem weichen Tuch trocken wischen.
3. Lassen Sie keine Flüssigkeit in den Lüfter gelangen.
4. Verwenden Sie zum Reinigen des Lüfters kein Alkohol, Benzin, Scheuermittel, Möbelpolitur oder harte Bürsten. Dies kann die Oberfläche des Lüfters beschädigen oder Funktionsstörungen verursachen.
5. Tauchen Sie den Lüfter nicht ins Wasser.
6. Wenn Sie das Gerät längere Zeit nicht benutzen, lagern Sie es an einem kühlen und trockenen Ort.

7. Bewahren Sie das Gerät außerhalb der Reichweite von Kindern auf.

## Recycling

Wenn das Produkt das Ende seiner Lebensdauer erreicht hat, folgen Sie bitte den folgenden Schritten zur richtigen Entsorgung:

- Schneiden Sie das Kabel des Geräts ab, um es unbrauchbar zu machen.
- Bringen Sie das Gerät in spezielle Sammelbehälter für solche Geräte gemäß den geltenden gesetzlichen Vorschriften in Ihrem Land.
- Elektrische Abfälle dürfen nicht zusammen mit Haushaltsabfällen entsorgt werden.
- Werfen Sie das Gerät in die für elektrische Abfälle vorgesehenen Mülltonnen.
- Die Verpackung des Geräts besteht aus recycelbaren Materialien.
- Werfen Sie die Verpackungsmaterialien in geeignete Recyclingbehälter.
- Das Gerät entspricht der WEEE (Abfall von Elektrischen und Elektronischen Geräten) Richtlinie. 



## HINWEIS!

- Überprüfen Sie, ob Sie das Problem oder den Defekt selbst beheben können, bevor Sie den Kundenservice anrufen. Bitte konsultieren Sie hierfür den Abschnitt „**Fehlerbehebung**“. Wenn Sie das Problem oder den Defekt nicht lösen können, rufen Sie bitte den Kundenservice an.
- Halten Sie bei Ihrem Anruf bitte die **Modellbezeichnung** und die **Seriennummer** des Produkts bereit. Diese Informationen finden Sie auf dem **Typenschild Ihres Produkts**.

**Fakir Türkei Kundendienst: (+90 212) 444 0 241**

**Fakir Deutschland Zeitlos Kundendienst: +49 7667 9669217 | [info@zeitlos-vertrieb.de](mailto:info@zeitlos-vertrieb.de)**

## Fehlerbehebung

Ihr Gerät wurde einer Qualitätskontrolle unterzogen, um mögliche Mängel zu vermeiden. Wenn das Gerät aus irgendeinem Grund nicht funktioniert, versuchen Sie bitte die im folgenden Abschnitt aufgeführten Lösungsmöglichkeiten, bevor Sie den **Fakir Autorisierten Service** kontaktieren.

| Problem                       | Mögliche Ursache                   | Lösung  |
|-------------------------------|------------------------------------|---|
| Das Gerät funktioniert nicht. | Es ist nicht eingesteckt.          | Einstecken.   |
|                               | Das Gerät ist nicht eingeschaltet. | Schalten Sie das Gerät ein.                           |
|                               | Die Steckdose hat keinen Strom.    | Verwenden Sie eine andere Steckdose.                  |
|                               | Das Netzkabel ist beschädigt.      | Wenden Sie sich an einen autorisierten Fakir-Service. |
| Keine Oszillation.            | Oszillation ist nicht aktiviert.   | Bitte Oszillation einschalten.                        |
|                               | Motor oder Getriebeeinheit defekt. | Wenden Sie sich an den autorisierten Fakir-Service.   |



| Problem                          | Mögliche Ursache                    | Lösung                         |
|----------------------------------|-------------------------------------|--------------------------------|
| Das Gerät ist lauter als üblich. | Fremdkörper könnten blockiert sein. | Entfernen Sie die Fremdkörper. |

## Versand

Um Schäden am Gerät zu vermeiden, befolgen Sie bitte die folgenden Schritte, um das Gerät sicher zu transportieren:

- Transportieren Sie das Gerät in der Originalverpackung.
- Falls die Originalverpackung nicht vorhanden ist, verwenden Sie eine geeignete und weiche Verpackung, die das Gerät schützt.

## Garantie

1. Der Käufer / Die Käuferin hat seinen/ihren allgemeinen Wohnsitz/Firmensitz in der EU und das Gerät ist bei einem Fachhändler mit Sitz in Deutschland gekauft worden.
2. Wir verpflichten uns, das Gerät bei für Sie kostenfreier Einsendung an uns kostenlos in Stand zu setzen, wenn es infolge Material- oder Montagefehler innerhalb von 24 Monaten (bei gewerblicher Nutzung sowie bei Verwendung zu selbstständig beruflichen Zwecken innerhalb von 12 Monaten) schadhaft / mangelhaft und uns innerhalb der Garantiefrist gemeldet wurde. Voraussetzung für unsere Garantiepflicht ist stets eine sachgemäße Behandlung des Geräts. Die Garantiefristen beginnen mit dem Kaufdatum.
3. Teile, die einer natürlichen Abnutzung unterliegen (z. B. Antriebsriemen, Akkus, Batterien, Bürsten, Filter), fallen nicht unter die Garantie.
4. Der Garantieanspruch erlischt, wenn Eingriffe oder Reparaturen von Personen vorgenommen werden, die hierzu von uns nicht autorisiert sind. Ferner dürfen weder fremde Ersatz- noch Zubehörteile eingebaut werden.
5. Die Garantieleistung besteht vorzugsweise in der Instandsetzung bzw. im Austausch der defekten Teile. Reparaturen am Aufstellort können nur für stationär betriebene Großgeräte verlangt werden. Zum Nachweis der Garantieansprüche ist der Garantieschein und die Rechnung oder Kassenquittung des Händlers mit Kaufdatum beizufügen.
6. Sofern eine Reparatur erfolglos war und der Schaden bzw. Mangel auch nach einer Nachbesserung nicht beseitigt werden kann, wird das Gerät durch ein gleichwertiges ersetzt. Ist weder eine Reparatur noch ein Ersatz möglich, besteht das Recht auf Rückgabe des Geräts und Erstattung des Kaufpreises. Im Falle eines Umtausches oder Erstattung des Kaufpreises kann für die Zeit des Gebrauchs ein Nutzungsentgelt geltend gemacht werden.
7. Garantieleistungen bewirken keine Verlängerung der Garantiefrist und setzen auch keine neue Garantiefrist in Gang. Die Garantiefrist für eingebaute Ersatzteile endet mit der Garantiefrist für das ganze Gerät.
8. Die vertraglichen bzw. gesetzlichen Regelungen zur Mangelbeseitigung bleiben von den Garantiebestimmungen unberührt.



|  |    |
|--|----|
| Usage Instructions .....                           | 21 |
| Meaning of Symbols.....                            | 21 |
| Responsibility .....                               | 21 |
| CE Declaration of Conformity.....                  | 21 |
| Intended Use .....                                 | 21 |
| Unauthorized Use.....                              | 22 |
| Safety Warnings .....                              | 23 |
| Product-Specific Safety Warnings .....             | 24 |
| Opening the Box .....                              | 25 |
| Contents of the Box .....                          | 25 |
| Technical Information .....                        | 25 |
| Product Parts Introduction .....                   | 26 |
| Product Operation Instructions .....               | 27 |
| Warnings for Products Containing Button Cells..... | 33 |
| Dispose of the battery .....                       | 33 |
| Maintenance and Storage .....                      | 33 |
| Recycling .....                                    | 33 |
| Troubleshooting.....                               | 34 |
| Shipping .....                                     | 34 |

**Dear Customer,**

We hope you enjoy using your product. Thank you for choosing **Fakir Hausgeräte**, a leader in innovative technologies. Please read this user manual carefully before using the product and keep it for future reference.

**Usage Instructions**

These usage instructions are prepared to ensure that the device is used properly and safely. For your safety and the safety of others, please read the user manual before operating the device.

**Meaning of Symbols**

In this user manual, you will see the following symbols:



This symbol indicates hazards that could lead to injury or death.



This symbol indicates hazards that could cause damage to your product or malfunction.



Indicates important and useful information in the user manual.

**Responsibility**

Fakir Elektrikli Ev Aletleri San. ve Tic. A.Ş. accepts no responsibility for any damage or repairs made outside Fakir Authorized Service Centers or for improper use of the device resulting from non-compliance with the instructions in this user manual.

**CE Declaration of Conformity**

This device complies fully with the European Union's 2014/30/EU Electromagnetic Compatibility and 2014/35/EU Low Voltage Directives. The product bears the CE mark on the device type label.

**Intended Use**

The product model is designed for home use. It is not suitable for workplace or industrial use. Any malfunction resulting from such use will not be covered by our authorized service.



## Unauthorized Use

In the following cases of unauthorized use, the device may be damaged or cause injuries:

- **Restricted Capabilities and Supervision:** This device should not be used by persons (including children) with limited physical, sensory, or mental capabilities or lack of experience and/or knowledge, unless they are supervised by a person responsible for their safety or given instructions regarding the safe use of the device. Children should be supervised to ensure they do not play with the device.
- **Use with Limited Abilities:** The device can be used by children aged 8 years and above and persons with limited physical, sensory, or mental capabilities or lack of experience and knowledge only if they are supervised, given instructions on safe use, and understand the potential hazards.
- **Packaging Materials:** Keep materials like bags included in the package away from children. There is a risk of suffocation!
- **Cleaning and Maintenance:** Children under 8 years should not clean or maintain the device unless they are supervised.
- **Device and Cable Safety:** Keep the device and its cable out of the reach of children under 8 years old. Children should be supervised to ensure they do not play with the device. Electrical devices are not toys for children. Therefore, use and store the device out of the reach of children. Children may not be aware of the dangers associated with the use of an electrical device. Ensure the power cord does not hang down from the device.



## Safety Warnings

When using an electrical device, always follow the precautions below to prevent fire, electric shock, and personal injury:

- **Read the User Manual:** Carefully read the information in the user manual and keep it for future reference. If you give the device to a third party, be sure to include the manual.
- **First Use:** When you remove the product from its packaging, make sure all accessories and attachments are complete. If any parts are missing, contact your nearest Fakir Authorized Service Center. Keep the protective bags of the accessories and attachments away from children and infants to prevent the risk of suffocation.
- **Check the Condition of the Device:** If you suspect that there is any issue with the device, its casing, cable, or plug, do not operate the device and contact the nearest Fakir Authorized Service Center.
- **Cable and Plug Safety:** Do not use the device if the power cord or plug is faulty or damaged. Do not use the device with an extension cord and ensure that the power cord does not come into contact with heat sources or sharp edges. When unplugging, always pull the plug itself, not the cord. Do not pull on the cord or lift the device by the cord.
- **Child Safety:** Never leave the machine unattended while it is plugged in. Do not allow children to play with the device unsupervised. Store the device's power cord out of the reach of children. Electrical devices are not toys for children.
- **Use of the Device:** Do not use the device outdoors. Your machine may be adversely affected by dirt or rain. Do not immerse the machine in water and protect it from rain or moisture. The device operates with electrical power, which poses an electric shock hazard. Therefore, do not touch the plug with wet hands. Do not use the device to clean flammable or explosive materials (e.g., gasoline or alcohol), burning or smoldering objects (e.g., cigarettes, matches, or hot ashes).
- **Maintenance and Cleaning:** Before cleaning and maintenance, unplug the device and allow it to cool down.
- **Usage Restrictions:** Use the electrical device only as intended. Using the device contrary to the instructions may shorten its lifespan and pose safety risks.



## Product-Specific Safety Warnings

- The appliance must be operated only in an upright (vertical) position. Operating the unit horizontally may impair performance and pose a safety hazard.
- Ensure that the unit is placed on a flat and stable surface to prevent tipping over.
- Do not insert fingers, pens, metal objects, or any foreign items into the front grille while the unit is operating. This may pose a danger to both the user and the device.
- Do not spill water, cleaning spray, or any liquids onto the touch control panel. This may result in electric shock or malfunction of the control panel.
- Do not operate the fan near windows, curtains, or plants. Moving airflow may draw such objects into the fan and obstruct operation.
- Keep the unit away from open flames, stoves, heaters, or any surfaces with high temperatures. Excessive heat may cause the plastic components to melt and increase the risk of fire.
- This appliance is intended for indoor use only in dry environments. Do not use the unit in humid or wet areas such as bathrooms or laundry rooms. There is a risk of electric shock in environments where water splashing is possible.
- Before use, ensure that all air inlets and outlets are free from blockages. Obstructed vents can lead to motor overheating.
- Do not attempt to manually force the direction of the fan while the oscillation function is active. Doing so may damage the motor mechanism.
- When adjusting the oscillation angle (60°/90°/120°), make sure the device is turned off.
- If the timer function is active, the unit will shut off automatically after the set duration. In this case, verify that the unit has stopped and unplug it safely.
- If you notice any unusual noise, odor, or vibration during operation, switch off the unit immediately, unplug it, and contact authorized service.
- Do not trap the power cord in doorways, drag it around corners, or place it under carpets.
- Always allow the unit to cool down completely before cleaning, and unplug it from the power outlet beforehand.



- This product is designed solely for the purposes described in this manual and is intended for domestic household use only. Commercial use or unauthorized modifications may pose serious safety risks.
- If the supply cord is damaged, it must be replaced by the manufacturer, its service agent or similarly qualified persons in order to avoid hazard.



Carefully read the safety rules and usage instructions in this user manual.

**Keep this user manual for future reference.**

## Opening the Box

- Before first use, remove the device and accessories from the box and check for damage or defects. If the device is damaged or defective, do not use it and contact **Fakir Authorized Service**.
- Repairs should only be performed by Fakir Authorized Service Centers.
- Repairs by unauthorized persons may be harmful to the user.



### **WARNING!**

Do not use a faulty or defective product.

## Contents of the Box

- Tower fan
- Remote control ( CR2025 battery included)
- User Manual and QR Warranty Certificate Paper

## Technical Information

|           |   |                   |                                  |
|-----------|---|-------------------|----------------------------------|
| Voltage   | : 220-240V AC                           | Power cord length | : 1.75 m                         |
| Frequency | : 50-60Hz                               | Air Flow          | : 2000 m <sup>3</sup> /h         |
| Power     | : Fan 50W/Heater 2000W                  | Air Speed         | : 5.0 m/s                        |
| Speed     | : 12 fan settings<br>2 heating settings | Weight            | : 8.4 kg                         |
| Timer     | : 1-24 h                                | Height            | : 108 cm                         |
| Swing     | : 60°/90°/120°                          | Filter            | : Hepa 13 + Active Carbon filter |



### **NOTE!**

The values indicated on the device or in other printed documents provided with the product are obtained under laboratory conditions according to relevant standards. These values may change depending on the product's use and environmental conditions.

## Product Parts Introduction

1. Air outlet
2. Receive window
3. Control panel
4. Air inlet
5. HEPA13+Active Carbon filter
6. Oscillation base

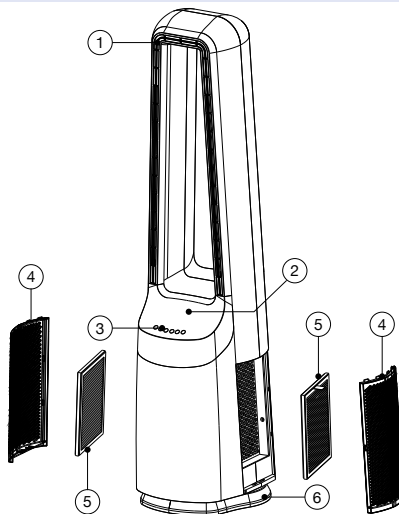

### Remote Control

1. Power/Standby button
2. Ambient light on/off button
3. Cool air/hot air/sleep switch button
4. Timer on/off button
5. Left-right oscillation on/off and 60°/90°/120° switch button
6. Wind speed level/hot air level/temperature adjustment/timer setting button
7. Auto mode button
8. Negative ion on/off button

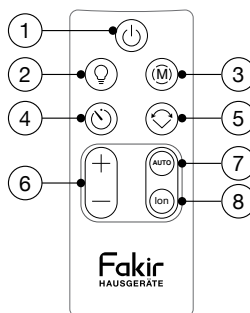

The functions of other buttons are the same as those of the above control panel.

### Guidelines for using the remote control (one CR2025 battery included):

- The remote control must be pointed towards the receiver on the appliance in order to work.
- The range for the remote control is 5 meters. If the remote control is not pointed towards the receiver, the range will be decreased.
- The remote control may not operate in a room where heavy machinery is operating.
- Do not block the line of sight between the remote control and the receiver.
- Handle the remote control with care. Do not drop the remote control on the floor or bang it against hard objects.

## Product Operation Instructions

### LED Display

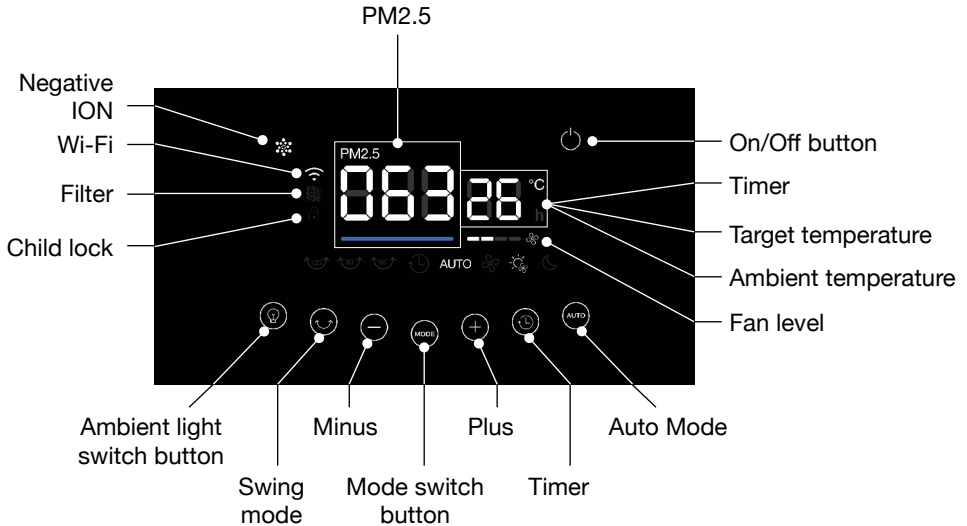

### Buttons

#### + / - Button

Press the [+] and [-] buttons to adjust the wind speed (cycling through Levels 1 - 12), set the timer (1 - 24 hours), adjust the auto mode (15 - 38°C), and switch the heating levels (Level 1 and Level 2).

#### Modes

There are a total of three modes. To switch between them, press the Mode button.

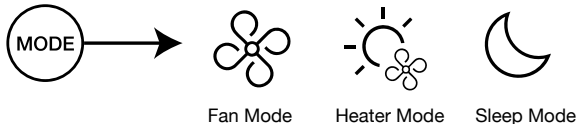

#### Press the Mode button:

- **Press once:** enters Fan Mode. The icon lights up, and the ambient light turns blue.
- **Press again:** enters Heating Mode. The icon lights up, displaying Heating Level 1. Press the [+] or [-] button to adjust to Heating Level 2, and the ambient light turns red.
- **Press a third time:** enters Sleep Mode. The icon lights up. After entering Sleep Mode, the ambient light turns dim blue, all lights dim, the display dims, and the wind speed adjusts to the lowest.



### Swing Button

The Swing button allows switching between three different angles. On the fourth press, the feature will turn off.



Each time the oscillation button is pressed, the oscillation positioning needs to be activated. Press the Swing Head button to enter the oscillation mode:

- Press the first time: displays 60°, Oscillation Level 1.
- Press the second time: displays 90°, Oscillation Level 2.
- Press the third time: displays 120°, Oscillation Level 3.
- Press the fourth time: oscillation turns off.

### Auto Mode

- When Auto Mode is activated, if the device is in Fan Mode, the minimum temperature at which the fan should stop is set.
- If it is in Heater Mode, the maximum temperature at which the heater should stop is set.

### Negative ION Button

Press once to activate the negative ion function, and the icon lights up; press again to turn off the negative ion function.

### Timer

When the timer is activated, the duration can be set between 1 hour and 24 hours using the (+) and (-) buttons, increasing or decreasing in 1-hour increments.

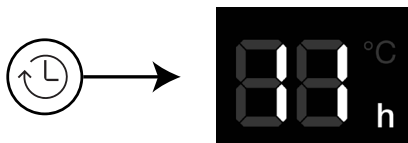

### Filter

When the filter is full, the filter icon will light up in red.





### Wi-Fi

- When the device is not connected, the Wi-Fi icon will blink.
- When the device is connected, the Wi-Fi icon will remain steady and white.

To connect a new device, press and hold the On/Off button for 3 seconds to reset.

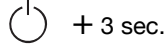

1. When power is connected, for the first use, press and hold the Power/Standby button for 3 seconds.
2. A beep sounds, and the WIFI icon on the control panel starts flashing.

3. You need to download the “Fakir Home” APP on your mobile phone.

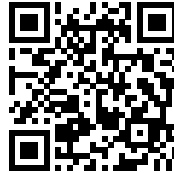

4. After downloading and installing, open the APP, click “Add Device”, and the product model will appear on the screen.
5. Connect to a 2.4GHz wireless network (5GHz is not supported).
6. Proceed to the next step, confirm that the indicator light is flashing (confirm fast flashing) to enter the device connection state.
7. After successful connection, the icon on the display stops flashing.
8. Ensure that Bluetooth on your mobile phone is enabled when connecting to WIFI.

When the device is not connected, the WIFI icon will flash. When the device is connected, the WIFI icon will remain in a stable white state.

### Child Lock

To activate or deactivate the child lock, press and hold the (+) and (-) buttons simultaneously for 3 seconds.

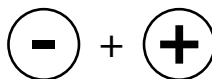



### Ambient Light Mode

- Blue – Fan mode,
- Red – Heat mode,
- Dark Blue– Sleep mode; provides control with special colored lights for each operating mode.

Each press will switch between ambient modes.

### When the device is off;

#### On/Off Button

When the device is turned off, only this button will be illuminated with a soft fade-in and fade-out light effect.

**Standby/Power Button:** After power-on, the standby icon light turns white.

#### Press the Standby/Power Button once:

All key lights turn on. The display shows PM2.5 and showing the ambient temperature. Press again to shut down.

### Fan Mode

When the device is on but not connected to the mobile app, the Wi-Fi icon will blink. Once connected, it will turn white and remain steady.

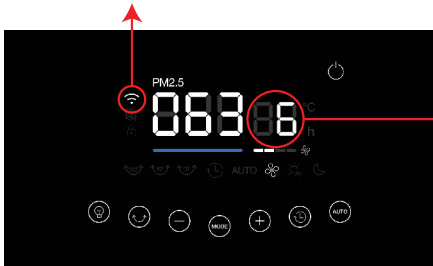

When the device is first turned on, the fan mode will start at the medium level (6), and the fan speed indicator will blink. The fan speed can be adjusted using the (+) and (-) buttons, with a minimum level of 1 and a maximum of 12.

If there is no interaction for 3 seconds, the display will switch from the fan speed indicator to the ambient temperature.

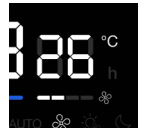



## Fan Mode & Auto Mode

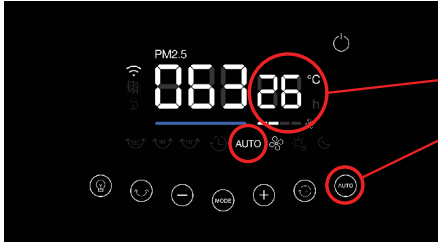

When Auto Mode is activated, the target temperature will blink. The target temperature can be set using the (+) and (-) buttons. Once the temperature reaches the lower limit, the fan will stop operating.

The fan does not work when the temperature is below 15°C (with a 2°C error), and the temperature setting range is 15 - 38°C.

## Heater Mode

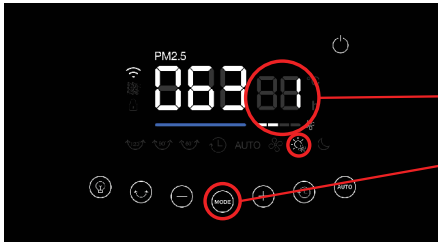

The Mode button allows switching from Fan Mode to Heater Mode. When Heater Mode is first activated, the heating level indicator will blink. There are a total of two heating levels, which can be adjusted using the (+) and (-) buttons.

If there is no interaction for 3 seconds, the display will switch to showing the ambient temperature.

- You can set the automatic mode by pressing the AUTO button (default 25°C).
- Low heating starts when the temperature is 2°C below the set value.
- High heating starts when the temperature is 4°C below the set value.
- Temperature setting range: 15 – 38°C
- **Low heating:** Activates when the set temperature is 2°C higher than the ambient temperature; heating stops when the ambient temperature is equal to or higher than the set temperature.
- **High heating:** Activates when the set temperature is 4°C higher than the ambient temperature; heating stops when the ambient temperature is equal to or higher than the set temperature.
- Heating starts when the ambient temperature is 1–2°C lower than the set temperature.
- In Heating Mode, there is a 15-second delay after the device is turned off.



### Heater Mode + Auto Mode

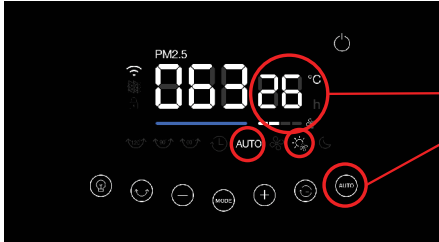

When Auto Mode is activated, the target temperature will blink and can be adjusted using the (+) and (-) buttons.

If there is no interaction for 3 seconds, the display will switch to showing the current ambient temperature.

### Sleep Mode

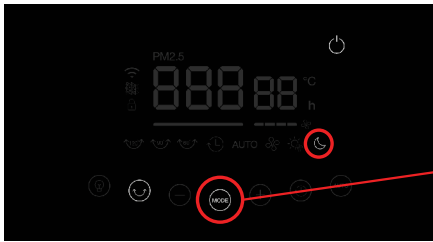

In Sleep Mode, the fan operates at the quietest setting, and certain buttons on the display remain illuminated with low brightness.

### PM2.5

Blue  
Good

Orange  
Moderate

Red  
Poor

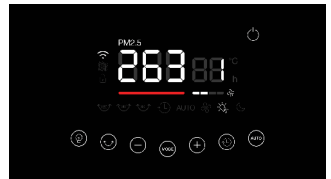
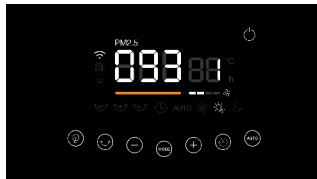
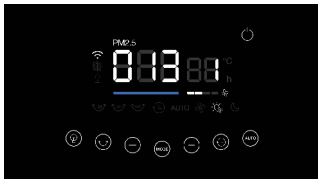

### According to the PM concentration:

- When the PM display is between 0 - 75 $\mu\text{g}/\text{m}^3$ , the light bar under the PM2.5 display turns blue.
- When the PM display is between 75 - 150 $\mu\text{g}/\text{m}^3$ , the light bar under the PM2.5 display turns orange.
- When the PM display exceeds 150 $\mu\text{g}/\text{m}^3$ , the light bar under the PM2.5 display turns red. When the indoor formaldehyde concentration exceeds 100 $\mu\text{g}/\text{m}^3$ , the icon “” on the display turns red.

### NOTE!

- After 4300 hours of power-on operation, the icon turns red to remind the user to replace the filter. Press any button to turn off the red light.



- In fan modes, for higher efficiency in hot weather, you can remove the filters; this allows the fan to operate at a stronger performance.

## Warnings for Products Containing Button Cells



### **WARNING!**

- **KEEP BATTERIES OUT OF REACH OF CHILDREN.**
- This product contains a button battery. If swallowed, it could cause severe injury or death in just 2 hours. Seek medical attention immediately.
- If you suspect your child has swallowed or inserted a button battery, immediately seek urgent medical assistance.
- Examine devices and make sure the battery compartment is correctly secured, e.g. that the screw or other mechanical fastener is tightened. Do not use if compartment is not secure.
- Dispose of used button batteries immediately and safely. Flat batteries can still be dangerous.
- Tell others about the risk associated with button batteries and how to keep their children safe.

## Dispose of the battery

The battery must be taken to a household hazardous waste collection site for proper handling.

## Maintenance and Storage

1. Unplug the unit.
2. To keep the fan clean, the outer shell may be cleaned with a soft, damp cloth. You may use a mild detergent if necessary. After cleaning, dry the unit with a soft cloth.
3. Do not let liquid enter the fan.
4. Do not use alcohol, gasoline, abrasive powders, furniture polish, or rough brusher to clean the fan. This may cause damage or deterioration to the surface of the fan.
5. Do not immerse the fan in water.
6. Ensure that the appliance is unplugged and its parts are completely dry.
7. Ensure that the appliance is kept out of reach of children.

## Recycling

When your product reaches the end of its life, follow these steps for proper recycling:



- Cut the device's cable to make it unusable.
- Dispose of the device in designated waste bins for such devices according to the applicable laws in your country.
- Electrical waste should not be disposed of with household waste.
- Throw the device into bins designated for electrical waste.
- The device's packaging is made from recyclable materials.
- Dispose of packaging materials in appropriate recycling bins.
- The device complies with the 2
- The device complies with the WEEE (Waste Electrical and Electronic Equipment) Directive.



## NOTE!

- Check if you can fix the problem or defect yourself before calling customer service. For this, please refer to the **“Troubleshooting”** section. If you cannot resolve the issue or defect, call customer service.
- Before calling, please have the **model name** and product **serial number** ready. You can find this information on the **product's type label**.
- **Fakir Turkey Customer Service:** (+90 212) 444 0 241
- **Fakir Germany Zeitlos Customer Service:** +49 7667 9669217 | info@zeitlos-vertrieb.de

## Troubleshooting

Your device has undergone quality control to avoid any defects. However, if the device does not work for any reason, please try the solutions listed in the following table before contacting Fakir Authorized Service.

| Problem                      | Probable Cause                   | Solution                             |
|------------------------------|----------------------------------|--------------------------------------|
| Appliance doesn't work.      | Plug is not plugged in.          | Plug in.                             |
|                              | Appliance is not switched on.    | Switch on appliance.                 |
|                              | No electricity at wall socket.   | Use other wall socket.               |
|                              | Power cord is damaged.           | Contact an authorized Fakir Service. |
| No oscillation.              | Oscillation is not switched on.  | Switch on oscillation.               |
|                              | Motor or gear unit is defective. | Contact an authorized Fakir.         |
| Appliance is unusually loud. | Foreign particles may be stuck.  | Remove foreign particles.            |

## Shipping

To prevent damage to the device, follow these steps to transport your device safely:



- Transport the device in its original packaging.
- If the original packaging is not available, use a suitable and soft packaging that protects the device.

## WARRANTY TERMS

1. The warranty period starts from the delivery date of the product and is two (2) years.
2. Warranty certificates that are not signed and stamped by the seller and the manufacturer/importer, indicating the delivery date and location of the product to the consumer, are invalid.
3. Damage and malfunctions resulting from improper use contrary to the instructions in the product introduction and user manual (scratches, breakage, cracks, etc.) are not covered by the warranty. Whether the malfunction is due to user error is determined within the maximum repair period through a report issued by authorized service stations, or if no service station is available, by the seller, importer, or manufacturer. A copy of this report is provided to the consumer. Consumers may apply to consumer arbitration committees or consumer courts, depending on the monetary value of the dispute, to request an expert assessment of the report. Except for the situations described above, the entire product—including all parts—is covered by our company's warranty during the warranty period.
4. Consumables and parts that wear out, age, scale, or lose functionality due to use, as well as damage and malfunctions resulting from the loss of function of these parts, are not covered by the warranty. These parts may be purchased from authorized service stations for a fee. Malfunctions caused by parts not purchased from authorized service centers are excluded from the warranty.
5. Any intervention on the product by individuals other than authorized service personnel— including product introduction, installation processes, technical checks, etc., but not limited to these—will void the warranty for the entire product.
6. Malfunctions caused by voltage drops or surges or incorrect electrical installation are not covered by the warranty.
7. If the product malfunctions during the warranty period, the repair period is added to the warranty period. The maximum repair period is 20 working days. This period begins on the date the malfunction is reported to the authorized service station or seller during the warranty period, and if reported outside the warranty period, on the date the product is delivered to the authorized service station. The consumer may report the malfunction via phone, fax, email, registered mail, or similar means; however, in case of dispute, the burden of proof lies with the consumer.
8. If the malfunction is not resolved within 10 working days after the product is delivered to the authorized service station or seller during the warranty period, the manufacturer or importer shall provide the consumer with a replacement product with similar features until the repair is completed. If the consumer does not want a replacement product with similar features, the manufacturer or importer is released from this obligation.
9. A working day refers to business days excluding national, official, and religious holidays, New Year's Day, May 1st, and Sundays.
10. If the product malfunctions during the warranty period due to material, workmanship, or assembly faults, it will be repaired without any charge for labor, replaced parts, or any other related fee.
11. For assembly, maintenance, and repair services provided by service stations outside the warranty



period, if the same malfunction recurs within one year, no fee may be charged to the consumer under any name. Malfunctions caused by improper use contrary to the instructions in the user manual are excluded from this provision.

- 12.If the product is found to be defective, the consumer may exercise one of the following limited options:
  - a. Withdraw from the contract by declaring readiness to return the product,
  - b. Retain the product and request a reduction in the sales price proportional to the defect,
  - c. Request free repair of the product, provided it does not require excessive cost for the seller,
  - d. Request replacement of the product with a non-defective equivalent, if possible.
- 13.Even if the consumer chooses the repair option, the consumer may request free replacement, refund, or a price reduction proportional to the defect if:
  - a. The product malfunctions again within the warranty period after delivery to the consumer,
  - b. The maximum repair period specified in the After-Sales Services Regulation published in the Official Gazette (No. 29029) is exceeded,
  - c. Repair is determined to be impossible by the authorized service station, seller, manufacturer, or importer through an official report.
- 14.If replacing the product with a non-defective equivalent causes disproportionate difficulties for the seller, the consumer may choose to withdraw from the contract or request a price reduction proportional to the defect. Disproportionate ness is determined by considering factors such as the value of the non-defective product, the significance of the defect, and whether exercising other rights would pose problems for the consumer.
- 15.The warranty period for a replaced product during the warranty application is limited to the remaining warranty period of the original product.
- 16.Invoices issued for the product do not substitute for the warranty certificate.
- 17.In case of any issues related to the warranty certificate, consumers may apply to the Ministry of Trade, Directorate General of Consumer Protection and Market Surveillance.
- 18.Consumers may submit complaints and appeals to consumer arbitration committees and consumer courts.

|   |    |
|---|----|
| Kullanım Talimatları Hakkında.....          | 36 |
| Sembollerin Anlamı.....                     | 36 |
| Sorumluluk .....                            | 36 |
| CE Uygunluk Deklarasyonu.....               | 36 |
| Kullanım Alanı .....                        | 36 |
| Yetkisiz Kullanım.....                      | 37 |
| Güvenlik Uyarıları.....                     | 38 |
| Ürüne Özel Güvenlik Uyarıları.....          | 39 |
| Kutuyu Açma .....                           | 40 |
| Kutu İçindekiler.....                       | 40 |
| Teknik Bilgi .....                          | 40 |
| Ürün Parçalarının Tanıtımı.....             | 41 |
| Ürün Kullanım Talimatları .....             | 42 |
| Düğme Pil İçeren Ürünler İçin Uyarılar..... | 47 |
| Pil Atığı .....                             | 48 |
| Cihazın Bakımı ve Saklama .....             | 48 |
| Geri Dönüşüm .....                          | 48 |
| Sorun Giderme .....                         | 49 |
| Gönderim .....                              | 49 |

## Değerli Müşterimiz,

Ürününüzü keyifle kullanmanızı dileriz. Yenilikçi teknolojilerde lider bir firma olan **Fakir Hausgeräte**'yi tercih ettiğiniz için teşekkür ederiz.

Lütfen ürünü kullanmadan önce bu kullanım kılavuzunu dikkatlice okuyun ve ileride başvurmak üzere saklayın.

## Kullanım Talimatları Hakkında

Bu kullanım talimatları, cihazın düzgün ve güvenli bir şekilde kullanılabilmesi için hazırlanmıştır. Kendi güvenliğiniz ve başkalarının güvenliği için ürünü çalıştırmadan önce kullanım kılavuzunu okuyunuz.

## Sembollerin Anlamı

Bu kullanım kılavuzunda aşağıdaki sembolleri göreceksiniz:



**UYARI!**

Bu işaret, yaralanma veya ölümlle sonuçlanabilecek tehlikeleri belirtir.



**DİKKAT!**

Bu işaret, ürününüzün zarar görmesi ya da bozulmasına yol açabilecek tehlikeleri belirtir.



**NOT!**

Kullanım kılavuzunda önemli ve faydalı bilgileri belirtir.

## Sorumluluk

Bu kullanım kılavuzundaki talimatlara uyulmaması sonucunda ortaya çıkabilecek her türlü hasar ve cihazın Fakir Yetkili Servisleri dışında farklı bir yerde tamir ettirilmesi veya cihazın amacına uygun olmayan bir şekilde kullanılması durumunda, Fakir Elektrikli Ev Aletleri San. ve Tic. A.Ş. sorumluluk kabul etmez.

## CE Uygunluk Deklarasyonu



Bu cihaz, Avrupa Birliği'nin 2014/30/EU Elektromanyetik Uyumluluk Direktifi ve 2014/35/EU Alçak Gerilim Direktifi'ne tamamen uygundur. Ürün, cihaz tip etiketinde CE işaretine sahiptir.

## Kullanım Alanı

Ürün modeli, ev tipi kullanım için tasarlanmıştır. İş yeri ve sanayi tipi kullanıma uygun değildir. Aksi kullanım sonucu üründe oluşan herhangi bir arıza durumunda, yetkili servislerimiz garanti kapsamı dışında hizmet verecektir.



## Yetkisiz Kullanım

- **Kısıtlı Kapasiteler ve Gözetim:** Bu cihaz, güvenliklerinden sorumlu bir kişi tarafından kullanımı hakkında açıklamalar yapılmadığı veya gözetim altında olmadıkları sürece, fiziksel, algısal veya zihinsel kapasiteleri kısıtlı olan veya yeterli tecrübe ve/veya bilgiye sahip olmayan kişiler (çocuklar dahil) tarafından kullanılmamalıdır. Çocukların cihazla oynamaması için gözetim altında tutulması gerekmektedir.
- **Kısıtlı Yetkinliklerle Kullanım:** Cihaz, 8 yaş ve üzeri çocuklar ile sınırlı fiziksel, duyuşsal ve zihinsel becerilere sahip veya deneyim ve bilgi eksikliği olan kişiler tarafından yalnızca gözetim altında oldukları, cihazın güvenli bir şekilde kullanımına dair talimat verildiği ve muhtemel tehlikeleri anladıkları takdirde kullanılabilir.
- **Ambalaj Malzemeleri:** Paketin içinden çıkan poşet gibi maddeleri çocuklardan uzak tutunuz. Boğulma tehlikesi mevcuttur!
- **Temizlik ve Bakım:** 8 yaşından küçük çocuklar, gözetim altında olmadıkları sürece cihazın temizliğini ve bakımını yapmamalıdır.
- **Cihaz ve Kablo Güvenliği:** Cihazı ve kablosunu, 8 yaşından küçük çocukların erişemeyeceği yerlerde saklayınız. Çocukların cihazla oynamaması için gözetim altında tutulmaları gerekmektedir. Elektrikli cihazlar çocuklar için oyuncak olarak kullanılmamalıdır. Bu nedenle, cihazı çocukların ulaşamayacağı yerlerde kullanınız ve saklayınız. Çocuklar, elektrikli bir cihazın kullanımıyla ilgili tehlikelerin bilincinde olamayabilirler. Elektrik kablosunun cihazdan sarkmasına izin vermeyiniz.



## Güvenlik Uyarıları

Elektrikli bir cihaz kullanırken, aşağıdaki önlemleri her zaman almanız gerekmektedir. Yangın, elektrik çarpması ve kişisel yaralanmaları önlemek için:

- **Kullanım Kılavuzunu Okuyun:** Kullanım kılavuzundaki bilgileri dikkatlice okuyunuz ve kılavuzu saklayınız. Cihazı üçüncü bir kişiye verirken, kılavuzu da birlikte vermeyi unutmayınız.
- **İlk Kullanım:** Ürünü kolisinden çıkardığınızda, aksesuarların ve aparatların tam olduğundan emin olunuz. Kutuda eksik parça var ise, en yakın Fakir Yetkili Servisi'ne başvurunuz. Aksesuarların ve aparatların koruma poşetlerini boğulma riskini engellemek için çocuklardan ve bebeklerden uzak tutunuz.
- **Cihazın Durumunu Kontrol Edin:** Cihazın üzerinde, kasasında, kablosunda veya fişinde herhangi bir sorun olduğuna düşünüyorsanız, cihazı çalıştırmayınız ve en yakın Fakir Yetkili Servisi'ne başvurunuz.
- **Kablo ve Fiş Güvenliği:** Elektrik kablosu veya fişinde bir arıza ya da hasar var ise, cihazı kullanmayınız. Cihazı uzatma kablosuyla kullanmayınız ve elektrik kablosunun ısı kaynağı ya da sivri uçlarla temas etmemesine özen gösteriniz. Fişi prizden çekmek istediğinizde, mutlaka fişten tutarak çekiniz. Kabloyu çekmeyiniz veya cihazı kablodan tutarak kaldırmayınız.
- **Çocukların Güvenliği:** Makinenizi asla fişe takılı iken gözetiminiz dışında bırakmayınız. Gözetiminiz dışında çocukların cihazla oynamasına izin vermeyiniz. Cihazın elektrik kablosunu çocukların erişemeyeceği yerlerde saklayınız. Elektrikli cihazlar çocuklar için oyuncak değildir.
- **Cihazın Kullanımı:** Cihazı açık havada kullanmayınız. Makineniz kir veya yağmurdan olumsuz etkilenebilir. Makinenizi suya daldırmayınız ve yağmur ya da rutubetten koruyunuz. Cihaz elektrik gücüyle çalıştığından elektrik çarpma tehlikesi vardır. Bu nedenle fişe kesinlikle ıslak ellerle dokunmayınız.
- **Bakım ve Temizlik:** Temizlik ve bakım işlemleri öncesinde cihazın fişini prizden çekiniz ve cihazın soğumasını bekleyiniz.
- **Kullanım Kısıtlamaları:** Elektrikli cihazı yalnızca kullanım amacı doğrultusunda kullanınız. Cihazı talimatlara aykırı şekilde kullanmak, cihazın ömrünü kısaltabilir ve güvenlik riskleri oluşturabilir.



## Ürüne Özel Güvenlik Uyarıları

- Cihaz yalnızca dikey (dikey konumda) çalıştırılmalıdır. Yatay pozisyonda çalıştırmak cihazın performansını olumsuz etkiler ve tehlike yaratabilir.
- Cihazın devrilmesini önlemek için düz ve sabit bir zemine yerleştirildiğinden emin olunuz.
- Cihaz çalışırken ön ızgaradan parmak, kalem, metal nesne veya başka yabancı cisimler sokmayınız. Bu, hem kullanıcı hem de cihaz için tehlike oluşturabilir.
- Dokunmatik panelin üzerine su, temizlik spreyi ya da başka sıvılar dökmeyiniz. Elektrik çarpması veya panel arızası oluşabilir.
- Cihazı pencere kenarında, perdenin veya bitkilerin yakınında kullanmayınız. Hareketli hava akışı nedeniyle bu tür nesnelere pervaneye çekilebilir ve cihazın çalışmasını engelleyebilir.
- Cihazı açık alev, ocak, ısıtıcı ya da yüksek sıcaklıktaki yüzeylerin yakınına yerleştirmeyiniz. Aşırı ısı, cihazın plastik aksamalarının erimesine veya yangın riskine yol açabilir.
- Cihazı yalnızca kuru ve iç mekânlarda kullanınız. Banyo, çamaşır odası gibi nemli veya su sıçrama riski olan ortamlarda kullanılması durumunda elektrik çarpması riski doğabilir.
- Cihazı çalıştırmadan önce tüm hava giriş ve çıkış ızgaralarının tıkanmamış olduğundan emin olunuz. Tıkanıklık, motorun aşırı ısınmasına neden olabilir.
- Hava salınım fonksiyonu çalışırken cihazın yönünü fiziksel olarak zorlayarak değiştirmeye çalışmayınız. Bu motor sistemine zarar verebilir.
- Salınım açısını (60°/90°/120°) değiştirirken cihazın durdurulmuş olmasına dikkat ediniz.
- Cihaz zamanlayıcı fonksiyonu açıkken otomatik olarak kapanacaktır. Bu durumda cihazın çalışmadığından emin olun ve güvenli şekilde fişini prizden çekiniz.
- Cihaz çalışırken sıra dışı bir ses, koku veya titreşim hissederseniz cihazı derhal kapatınız, fiş prizden çekiniz ve yetkili servise başvurunuz.
- Cihazın elektrik kablolarını kapı aralığına sıkıştırmayınız, köşelerden sürüklemeyiniz ya da halı altına yerleştirmeyiniz.
- Temizlik işlemi öncesinde cihazın tamamen soğumasını bekleyiniz ve daima fişten çekilmiş olmasına dikkat ediniz.
- Cihaz, yalnızca bu kullanım kılavuzunda belirtilen amaçlar doğrultusunda ve ev tipi kullanım için uygundur. Ticari kullanım veya yetkisiz modifikasyonlar güvenlik risklerine yol açabilir.

- Güç kablosu hasarlıysa, tehlikeyi önlemek için yetkili kişiler tarafından değiştirilmelidir.



Kullanım kılavuzunda yazılı olan güvenlik kurallarını ve kullanım talimatlarını dikkatlice okuyunuz.

**Bu kullanım kılavuzunu gelecekteki kullanımlar için saklayınız.**

### Kutuyu Açma

- İlk kullanımdan önce cihazı ve aksesuarları kutusundan çıkarınız ve hasar veya arızalara karşı kontrol ediniz. Cihazda herhangi bir arıza veya hasar varsa, cihazı kullanmayınız ve Fakir Yetkili Servisi'ne başvurunuz.
- Tamir işlemleri kesinlikle Fakir Yetkili Servisi tarafından yapılmalıdır.
- Yetkisiz kişiler tarafından yapılan tamir işlemleri kullanıcı için zararlı olabilir.



### UYARI!

Kesinlikle hatalı veya kusurlu bir ürünü kullanmayınız.

### Kutu İçindekiler

- Ana gövde
- Uzaktan kumanda (CR2025 pil dahil)
- Kullanım kılavuzu

### Teknik Bilgi

|             |                                   |                      |                                   |
|-------------|-----------------------------------|----------------------|-----------------------------------|
| Voltaj      | : 220-240V AC                     | Güç kablosu uzunluğu | : 1.75 m                          |
| Frekans     | : 50-60Hz                         | Hava akışı           | : 2000 m <sup>3</sup> /h          |
| Güç         | : Fan 50W/Heater 2000W            | Hava hızı            | : 5.0 m/s                         |
| Hız         | : 12 fan ayarı / 2 sıcaklık ayarı | Ağırlık              | : 8.4 kg                          |
| Zamanlayıcı | : 1-24 saat                       | Yükseklik            | : 108 cm                          |
| Salınım     | : 60°/90°/120°                    | Filtre               | : Hepa 13 + Aktif karbon filtresi |



### NOT!

Ürünün üzerinde bulunan işaretlemeler veya ürünle birlikte verilen diğer basılı dökümanlarda beyan edilen değerler, ilgili standartlara göre laboratuvar ortamında elde edilen değerlerdir. Bu değerler, ürünün kullanım ve ortam şartlarına göre değişebilir.

## Ürün Parçalarının Tanıtımı

1. Hava çıkışı
2. Alım penceresi
3. Kontrol paneli
4. Hava girişi
5. HEPA13+Aktif Karbon filtre
6. Salınım tabanı

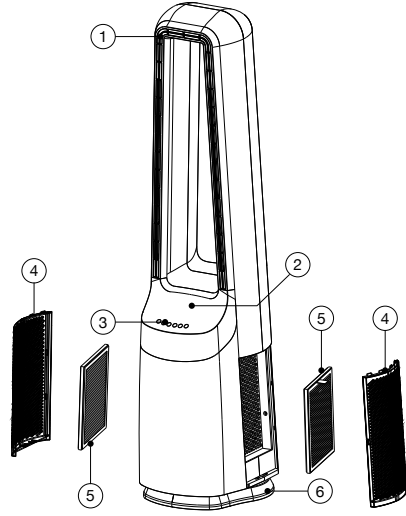

### Uzaktan Kumanda

1. Güç/Bekleme düğmesi
2. Ortam ışığı açma/kapama düğmesi
3. Fan/Isıtma/Uyku modu geçiş düğmesi
4. Zamanlayıcı açma/kapama düğmesi
5. Sola-sağa salınım açma/kapama ve 60°/90°/120° salınım açısı düğmesi
6. Rüzgar hızı seviyesi/sıcak hava seviyesi/sıcaklık ayarı/zamanlayıcı ayar düğmesi
7. Otomatik mod düğmesi
8. Negatif iyon açma/kapama düğmesi

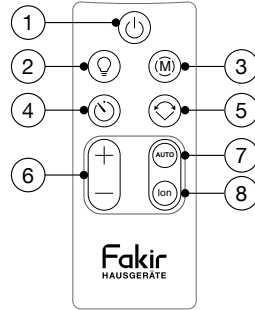

Diğer düğmelerin işlevleri yukarıdaki kontrol panelindeki düğmelerle aynıdır.

### Uzaktan kumanda kullanımı için yönergeler (bir adet CR2025 pil dahildir):

- Uzaktan kumandanın çalışması için cihaz üzerindeki alıcıya doğru tutulması gerekir.
- Uzaktan kumandanın menzili 5 metredir. Kumanda alıcıya doğru tutulmazsa menzil azalır.
- Ağır makinelerin çalıştığı bir ortamda uzaktan kumanda düzgün şekilde çalışmayabilir.
- Uzaktan kumanda ile alıcı arasındaki görüş hattını engellemeyiniz.
- Uzaktan kumandayı dikkatli kullanınız. Yere düşürmeyin veya sert cisimlere çarpmayınız.

## Ürün Kullanım Talimatları

### LED Ekran

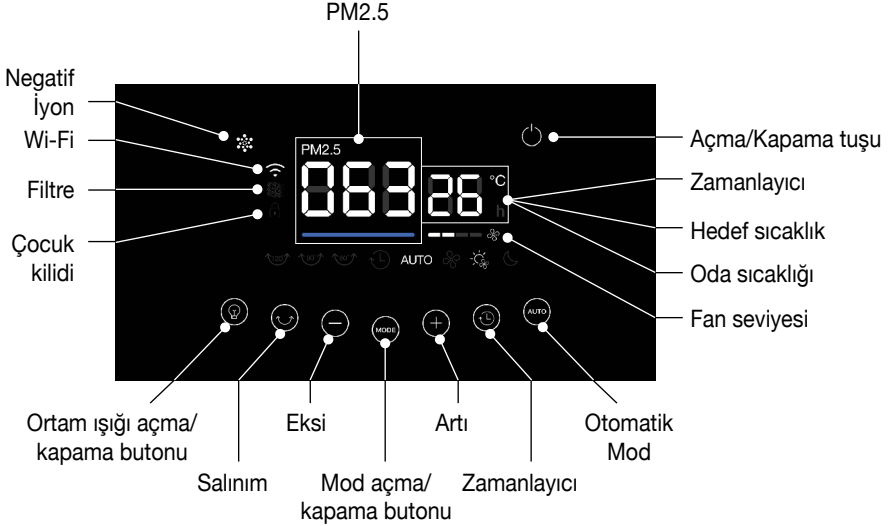

### Butonlar

#### + / - Butonu

Rüzgar hızını ayarlamak (Seviye 1 - 12 arasında geçiş), zamanlayıcıyı ayarlamak (1 - 24 saat), otomatik modu ayarlamak (15 - 38°C) ve ısıtma seviyelerini değiştirmek (Seviye 1 ve Seviye 2) için [+] ve [-] düğmelerine basınız.

#### Modlar

Toplam üç mod bulunmaktadır. Modlar arasında geçiş yapmak için Mode düğmesine basın.

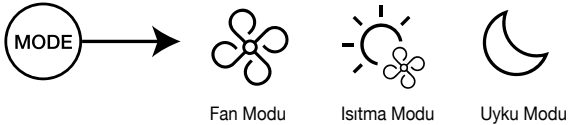

#### Mode (Mod) düğmesine basınız:

- **Bir kez basıldığında:** Cihaz Fan Moduna geçer. İkon yanar ve ortam ışığı maviye döner.
- **İkinci kez basıldığında:** Cihaz Isıtma Moduna geçer. İkon yanar ve ekranda Isıtma Seviyesi 1 görüntülenir. [+] veya [-] düğmelerine basarak Isıtma Seviyesi 2'ye ayarlayabilirsiniz. Ortam ışığı kırmızıya döner.
- **Üçüncü kez basıldığında:** Cihaz Uyku Moduna geçer. İkon yanar. Uyku moduna geçtikten sonra ortam ışığı loş maviye döner, tüm ışıklar kısılır, ekran ışığı azalır ve fan hızı en düşük seviyeye ayarlanır.

### Salınım Butonu

Salınım düğmesi üç farklı açı arasında geçiş yapmanızı sağlar. Dördüncü basışta özellik kapanır.



Salınım düğmesine her basıldığında, salınım konumlandırmasının etkinleştirilmesi gerekir.

Salınım Başlığı düğmesine basarak salınım moduna geçiniz:

- İlk basışta: Ekranda 60° görüntülenir – Salınım Seviyesi 1.
- İkinci basışta: Ekranda 90° görüntülenir – Salınım Seviyesi 2.
- Üçüncü basışta: Ekranda 120° görüntülenir – Salınım Seviyesi 3.
- Dördüncü basışta: Salınım kapanır.

### Otomatik Mod

- Otomatik Mod etkinleştirildiğinde, cihaz Fan Modunda ise, fanın duracağı minimum sıcaklık değeri ayarlanır.
- Cihaz Isıtma Modunda ise, ısıtıcının duracağı maksimum sıcaklık değeri ayarlanır.

### Negatif İyon Butonu

- Bir kez basıldığında negatif iyon fonksiyonu etkinleşir ve ikon yanar.
- Tekrar basıldığında negatif iyon fonksiyonu kapanır.

### Zamanlayıcı

- Zamanlayıcı etkinleştirildiğinde, süre 1 saat ile 24 saat arasında ayarlanabilir.
- (+) ve (-) düğmeleriyle süre, 1 saatlik artış veya azalışlarla ayarlanır.

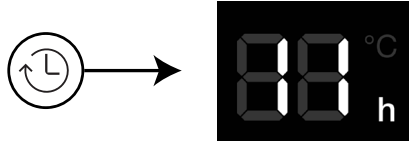

### Filtre

Filtre dolduğunda, filtre ikonu kırmızı renkte yanar.



### Wi-Fi

- Cihaz bağlı değilse, Wi-Fi ikonu yanıp söner.
- Cihaz bağlandığında, Wi-Fi ikonu sabit beyaz yanar.

Yeni bir cihaz bağlamak için, Açma/Kapama (On/Off) düğmesini 3 saniye basılı tutarak sıfırlayınız.

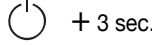

1. Güç bağlantısı yapıldıktan sonra, ilk kullanım için Power/Standby (Güç/Bekleme) düğmesine 3 saniye basılı tutunuz.
2. Bir bip sesi duyulur ve kontrol panelindeki Wi-Fi ikonu yanıp sönmeye başlar.

3. Cep telefonunuza “**Fakir Home**” uygulamasını indiriniz.



4. Uygulamayı yükledikten sonra açınız, “Cihaz Ekle (Add Device)” seçeneğine tıklayınız. Ürün modeli ekranda görünecektir.
5. 2.4GHz kablosuz ağa bağlanınız (5GHz desteklenmez).
6. Sonraki adıma geçiniz, gösterge ışığının hızlı yanıp söndüğünü doğrulayınız ve cihaz bağlantı moduna giriniz.
7. Bağlantı başarılı olduğunda, ekrandaki Wi-Fi ikonu yanıp sönmeyi durdurur.
8. Bağlantı sırasında, telefonunuzun Bluetooth özelliğinin açık olduğundan emin olunuz.

Bağlantı yapılmadığında Wi-Fi ikonu yanıp söner, bağlantı kurulduğunda ise sabit beyaz renkte yanar.

### Çocuk Kilidi

Çocuk kilidini etkinleştirmek veya devre dışı bırakmak için (+) ve (-) düğmelerine aynı anda 3 saniye basılı tutunuz.

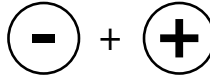

### Ortam Işığı Modu

- Mavi – Fan modu
- Kırmızı – Isıtma modu
- Koyu Mavi – Uyku modu; her çalışma modu için özel renkli ışıklarla kontrol sağlar.

Her basışta ortam ışığı modları arasında geçiş yapılır.

### Cihaz kapalıyken;

#### Açma/Kapama (On/Off) Butonu

Cihaz kapalıyken, sadece bu düğme yumuşak bir fade-in ve fade-out ışık efektiyle yanar.

**Bekleme/Güç Butonu:** Güç açıldıktan sonra, bekleme ikonu beyaz renkte yanar.

#### Bekleme/Güç butonuna bir kez basıldığında;

Tüm tuş ışıkları yanar. Ekranda PM2.5 ve ortam sıcaklığı görüntülenir. Tekrar basıldığında cihaz kapanır.

### Fan Modu

Cihaz açık olduğunda ancak mobil uygulamaya bağlı değilse, Wi-Fi ikonu yanıp söner. Bağlantı sağlandığında, Wi-Fi ikonu beyaz renkte sabit yanar.

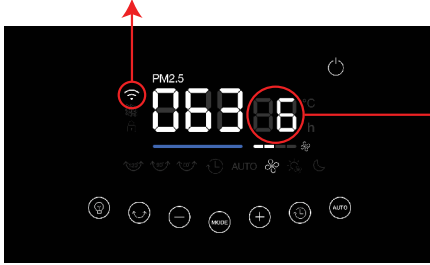

Cihaz ilk açıldığında, Fan Modu orta seviyede (6) başlar ve fan hızı göstergesi yanıp söner. Fan hızı, (+) ve (-) düğmeleri kullanılarak ayarlanabilir; minimum seviye 1, maksimum seviye 12'dir.

Eğer 3 saniye boyunca herhangi bir etkileşim olmazsa, ekran fan hızı göstergesinden ortam sıcaklığına geçer.



### Fan Modu & Otomatik Mod

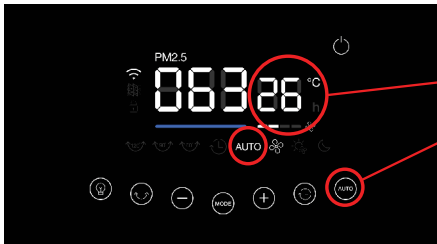

Otomatik Mod etkinleştirildiğinde, hedef sıcaklık yanıp söner. Hedef sıcaklık, (+) ve (-) düğmeleri kullanılarak ayarlanabilir. Sıcaklık alt limite ulaştığında, fan çalışmayı durdurur.

Fan, sıcaklık 15°C'nin altında çalışmaz ( $\pm 2^\circ\text{C}$  hata payı ile) ve sıcaklık ayar aralığı 15 - 38°C'dir.

## Isıtma Modu

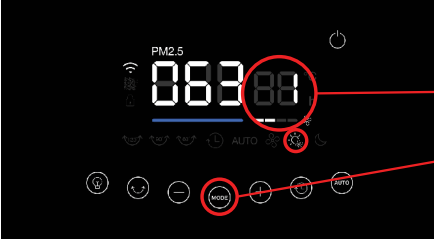

Mode (Mod) düğmesi, Fan Modundan Isıtma Moduna geçiş yapmayı sağlar. Isıtma Modu ilk etkinleştirildiğinde, ısıtma seviyesi göstergesi yanıp söner. Toplam iki ısıtma seviyesi vardır ve bunlar (+) ve (-) düğmeleri kullanılarak ayarlanabilir.

3 saniye boyunca herhangi bir etkileşim olmazsa, ekran ortam sıcaklığını gösterecek şekilde değişir.

- AUTO düğmesine basarak otomatik modu ayarlayabilirsiniz (varsayılan 25°C).
- Düşük ısıtma, sıcaklık ayarlanan değerin 2°C altında olduğunda başlar.
- Yüksek ısıtma, sıcaklık ayarlanan değerin 4°C altında olduğunda başlar.
- Sıcaklık ayar aralığı: 15 - 38°C
- **Düşük ısıtma:** Ayarlanan sıcaklık, ortam sıcaklığından 2°C yüksek olduğunda etkinleşir; ortam sıcaklığı ayarlanan sıcaklığa eşit veya daha yüksek olduğunda ısıtma durur.
- **Yüksek ısıtma:** Ayarlanan sıcaklık, ortam sıcaklığından 4°C yüksek olduğunda etkinleşir; ortam sıcaklığı ayarlanan sıcaklığa eşit veya daha yüksek olduğunda ısıtma durur.
- Isıtma, ortam sıcaklığı ayarlanan sıcaklıktan 1-2°C düşük olduğunda başlar.
- Isıtma Modunda cihaz kapatıldıktan sonra 15 saniyelik bir gecikme vardır.

## Isıtma Modu + Otomatik Mod

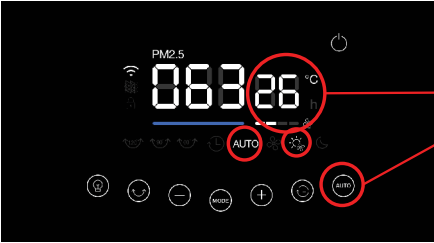

Otomatik Mod etkinleştirildiğinde, hedef sıcaklık yanıp söner ve (+) ve (-) düğmeleri kullanılarak ayarlanabilir.

3 saniye boyunca herhangi bir etkileşim olmazsa, ekran mevcut ortam sıcaklığını göstermeye geçer.

## Uyku Modu

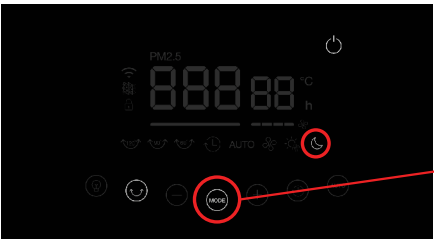

Uyku Modunda, fan en sessiz seviyede çalışır ve ekran üzerindeki bazı düğmeler düşük parlaklıkta yanmaya devam eder.

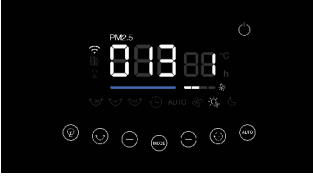
**PM2.5**Mavi  
İyiTuruncu  
OrtaKırmızı  
Zayıf**PM göstergesine göre:**

- PM göstergesi 0 - 75  $\mu\text{g}/\text{m}^3$  arasında olduğunda, PM2.5 göstergesinin altındaki ışık çubuğu mavi olur.
- PM göstergesi 75 - 150  $\mu\text{g}/\text{m}^3$  arasında olduğunda, ışık çubuğu turuncu olur.
- PM göstergesi 150  $\mu\text{g}/\text{m}^3$ 'ü aştığında, ışık çubuğu kırmızı olur.
- İç ortam formaldehit konsantrasyonu 100  $\mu\text{g}/\text{m}^3$ 'ü aştığında, ekrandaki ikon “” kırmızı yanar.

**NOTE!**

- Cihaz 4300 saat çalıştıktan sonra, filtreyi değiştirmeyi hatırlatmak için ikon kırmızı yanar. Kırmızı ışığı kapatmak için herhangi bir düğmeye basınız.
- Fan modlarında, sıcak havalarda daha yüksek verim almak için filtreleri çıkarabilirsiniz; bu sayede fan daha güçlü performans gösterir.

**Düğme Pili İçeren Ürünler İçin Uyarılar****! UYARI!**

- **PİLLERİ ÇOCUKLARIN ULAŞAMAYACAĞI YERDE TUTUNUZ.**
- Bu ürün düğme pili içerir. Yutulması halinde, yalnızca 2 saat içinde ciddi yaralanma veya ölüme yol açabilir. Hemen tıbbi yardım alın.
- Çocuğunuzun düğme pili yuttuğundan veya cihaz içine yerleştirdiğinden şüpheleniyorsanız, derhal acil tıbbi yardım alın.
- Cihazları kontrol ediniz ve pil bölmesinin doğru şekilde kapatıldığından emin olunuz; örneğin, vida veya diğer mekanik tutucuların sıkı olduğundan emin olunuz. Pil bölmesi güvenli değilse, cihazı kullanmayınız.
- Kullanılmış düğme pillerini hemen ve güvenli bir şekilde atınız. Boş piller bile tehlikeli olabilir.
- Diğer kişilere düğme pillerle ilgili riskleri ve çocuklarını güvenli tutma yöntemlerini anlatınız.

## Pil Atığı

Piller, uygun şekilde işlenebilmesi için evsel tehlikeli atık toplama noktalarına götürülmelidir.

## Cihazın Bakımı ve Saklama

1. Cihazın fişini çekiniz.
2. Fanı temiz tutmak için dış yüzeyi yumuşak, nemli bir bezle silebilirsiniz. Gerekirse hafif bir deterjan kullanabilirsiniz. Temizledikten sonra cihazı yumuşak bir bezle kurulaştırınız.
3. Sıvının fana girmesine izin vermeyiniz.
4. Fanı temizlemek için alkol, benzin, aşındırıcı tozlar, mobilya cilası veya sert fırça kullanmayınız. Bu, fanın yüzeyine zarar verebilir veya bozulmasına neden olabilir.
5. Fanı suya batırmayınız.
6. Cihazı uzun süre kullanmayı düşünmüyorsanız serin ve kuru bir yerde saklayınız.
7. Cihazı, çocukların ulaşamayacağı bir yerde muhafaza ediniz.

## Geri Dönüşüm

Cihazınızın kullanım ömrü sona erdiğinde aşağıdaki adımları izleyerek doğru şekilde geri dönüşüm sağlayınız:

- Cihazın kablosunu keserek kullanılamaz hale getiriniz.
- Cihazı, ülkenizdeki geçerli yasalara göre bu tür cihazlar için özel olarak tanımlanan atık kutularına bırakınız.
- Elektrikli atıklar evsel atıklarla birlikte bertaraf edilmemelidir.
- Cihazı, elektrikli atıklar için belirlenen çöp kutularına atınız.
- Cihazın ambalajı geri dönüşüm özellikli malzemelerden oluşur.
- Ambalaj malzemelerini uygun geri dönüşüm kutularına atınız.
- Cihaz, WEEE (AEEE Atık Elektrikli ve Elektronik Eşyalar) Yönetmeliğine uygundur.



## NOT!

- Müşteri hizmetlerini aramadan önce sorunu/arızayı kendiniz düzeltip düzeltmeyeceğinizi kontrol ediniz. Bunun için lütfen “**Sorun Giderme**” bölümüne bakınız. Sorunu/arızayı çözemiyorsanız, müşteri hizmetlerini arayınız.
- Aramadan önce lütfen **model adını** ve ürün **seri numarasını** yanınızda hazır bulundurunuz. Bu bilgileri ürününüzün **Tip Etiket**i üzerinde bulabilirsiniz.
- **Fakir Türkiye Müşteri Hizmetleri:** (+90 212) 444 0 241
- **Fakir Almanya Zeitlos Müşteri Hizmetleri:** +49 7667 9669217 | info@zeitlos-vertrieb.de



## Sorun Giderme

Cihazınız, herhangi bir arızaya karşı kalite kontrolden geçirilmiştir. Ancak, herhangi bir nedenden dolayı çalışmazsa, **Fakir Yetkili Servisi'ne** başvurmadan önce aşağıdaki tabloda yer alan çözüm yollarını deneyiniz.

| Sorun                        | Muhtemel Neden                      | Çözüm                                      |
|------------------------------|-------------------------------------|--|
| Cihaz çalışmıyor.            | Fiş takılı değil.                   | Fişi takın.                                |
|                              | Cihaz açık değil.                   | Cihazı açın.                               |
|                              | Prizde elektrik yok.                | Başka bir priz kullanın.                   |
|                              | Güç kablosu hasarlı.                | Yetkili Fakir Servisi ile iletişime geçin. |
| Salınım yok.                 | Salınım açık değil.                 | Salınımı açın.                             |
|                              | Motor veya dişli ünitesi arızalı.   | Yetkili Fakir ile iletişime geçin.         |
| Cihaz normalden fazla sesli. | Yabancı parçalar sıkışmış olabilir. | Yabancı parçaları temizleyiniz.            |

## Gönderim

Cihaza herhangi bir zarar gelmesini önlemek için aşağıdaki adımları izleyerek cihazınızı güvenli bir şekilde taşıyınız:

- Cihazı orijinal ambalajında taşıyınız.
- Orijinal ambalaj mevcut değilse, benzer bir takviye malzemeli ambalaj kullanınız.



Üretici/İthalatçı - Manufacturer / Importer:

**Fakir Elektrikli Ev Aletleri San. ve Tic. A.Ş.**

Saruhan Plaza, Basın Ekspres Yolu, No:39 K.Çekmece / İstanbul, TÜRKİYE

Tel: +90 212 249 70 69

Faks: +90 212 293 39 11

Yetkili Servislerimize [www.fakir.com.tr](http://www.fakir.com.tr)'den ulaşabilirsiniz

Müşteri Hizmetleri: 444 0 241

[www.fakir.com.tr](http://www.fakir.com.tr)



---

**Fakir Hausgeräte GmbH**

Industriestr. 6 71665 Vaihingen/Enz  
Zweigniederlassung: Schlachthofstr. 24  
70188 Stuttgart

Tel.: 0711-169193-0

[www.fakir.de](http://www.fakir.de) / [info@fakir.de](mailto:info@fakir.de)



# GARANTİ ŞARTLARI

1. Garanti süresi, malın teslim tarihinden itibaren başlar ve iki (2) yıldır.
2. Satıcı ve üretici/ithalatçı tarafından malın tüketiciye teslim tarihi ve yeri yazılarak kaşelenip imzalanmayan garanti belgeleri geçersizdir.
3. Kullanıcının malı tanıtmaya ve kullanım kılavuzunda yer alan hususlara aykırı kullanımlardan kaynaklanan hasar ve arızalar (çizilme, kırılma, kopma, vb.) garanti kapsamı dışındadır. Arızalarda kullanım hatasının bulunup bulunmadığı, yetkili servis istasyonları, yetkili servis istasyonunun mevcut olmaması halinde sırasıyla; malın satıcısı, ithalatçısı veya üreticisinden birisi tarafından mala ilişkin azami tamir süresi içerisinde düzenlenen raporla belirlenir ve bu raporun bir nüshası tüketiciye verilir. Tüketiciler, rapora ilişkin olarak bilirkişi tarafından tespit yapılması talebiyle uyuşmazlığın parasal değerini dikkate alarak tüketici hakem heyetine veya tüketici mahkemesine başvurabilir. Belirtilen haller dışında, bütün parçaları dahil olmak üzere malın tamamı garanti süresi boyunca firmamızın garantisine altındadır.
4. Sarf malzemeleri ve kullanıma bağlı olarak eskiyen, yıpranan, kireçlenen, kirlenme nedeniyle işlevini yitiren parçalar ve bu parçaların işlevlerini yitirmesi nedeniyle oluşan hasar ve arızalar, garanti kapsamı dışındadır. Bu parçalar yetkili servislerden ücreti mukabilinde satın alınabilecektir. Yetkili servislerden satın alınmayan parçalar nedeni ile oluşan arızalar garanti kapsamı dışındadır.
5. Ürüne ilişkin; ürün tanıtımı, montaj işlemleri, teknik kontroller vs. işlemler dâhil ancak bunlarla sınırlı olmamak üzere, Yetkili servis dışındaki şahısların müdahalesi durumunda, malın tamamı garanti kapsamı dışındadır.
6. Voltaj düşmesi veya yükselmesinden dolayı veya hatalı elektrik tesisatı nedeniyle meydana gelebilecek arızalar garanti kapsamı dışındadır.
7. Malın garanti süresi içerisinde arızalanması durumunda, tamirde geçen süre garanti süresine eklenir. Malın tamir süresi en fazla 20 iş günüdür. Bu süre, garanti süresi içerisinde mala ilişkin arızanın yetkili servis istasyonuna veya satıcıya bildirim tarihi, garanti süresi dışında ise malın yetkili servis istasyonuna teslim tarihinden itibaren başlar. Tüketici, arıza bildirimini; telefon, fax, e-posta, iadeli taahhütlü mektup veya benzeri bir yolla yapabilir. Ancak uyuşmazlık halinde ispat yükü tüketiciye aittir.
8. Malın garanti süresi içerisinde yetkili servis istasyonuna veya satıcıya tesliminden itibaren arızasının 10 iş günü içerisinde giderilmesi halinde, üretici veya ithalatçı; malın tamiri tamamlanıncaya kadar, benzer özelliklere sahip başka bir malı tüketicinin kullanımına tahsis edecektir. Benzer özelliklere sahip başka bir malın tüketici tarafından istenmemesi halinde üretici veya ithalatçı bu yükümlülüğünden kurtulur.
9. İş günü; ulusal, resmi ve dini bayram günleri ile yılbaşı, 1 Mayıs ve Pazar günleri dışındaki çalışma günleridir.
10. Malın garanti süresi içerisinde, gerek malzeme ve işçilik, gerekse montaj hatalarından dolayı arızalanması halinde, işçilik masrafı, değiştirilen parça bedeli ya da başka herhangi bir ad altında hiçbir ücret talep etmeksizin tamiri yapılacaktır.
11. Malın garanti süresi dışında, servis istasyonları tarafından verilen montaj, bakım ve onarım hizmetiyle ilgili olarak, bir yıl içerisinde aynı arızanın tekrar halinde tüketiciden herhangi bir isim altında ücret istenemez. Tüketicinin malı kullanım kılavuzunda yer alan hususlara aykırı kullanmasından kaynaklanan arızalar bu madde kapsamı dışındadır.
12. Malın ayıplı olduğunu anlaşılması durumunda tüketici, aşağıda sınırlı sayıda sayılan seçimlik haklarından birini kullanabilir:
  - a. Satılanı geri vermeye hazır olduğunu bildiren tüketici, sözleşmeden dönme,
  - b. Satılanı alıkoymuş ayıp oranında satış bedelinden indirim isteme,
  - c. Aşın bir masraf gerektirmediği takdirde, bütün masrafları satıcıya ait olmak üzere satılanın ücretsiz onarılmasını isteme,
  - d. İmkân varsa, satılanın ayıpsız bir misli ile değiştirilmesini isteme
13. Tüketicinin onarım hakkını kullanmasına rağmen malın;
  - a. Tüketiciciye teslim edildiği tarihten itibaren garanti süresi içinde kalmak kaydıyla tekrar arızalanması,
  - b. Tamiri için 29029 sayılı Resmî Gazete’de yayımlanan Satış Sonrası Hizmetler Yönetmeliği’nde belirtilen gereken azami sürenin aşılması,
  - c. Tamirin mümkün olmadığı için yetkili servis istasyonu, satıcı, üretici veya ithalatçı tarafından bir raporla belirlenmesi durumlarında tüketici malın ücretsiz değiştirilmesini, bedel iadesini veya ayıp oranında bedel indirimini talep edebilir.
14. Malın ayıpsız misli ile değiştirilmesinin satıcı için orantısız güçlükleri beraberinde getirecek olması halinde tüketici, sözleşmeden dönme veya ayıp oranın bedelden indirim haklarından birini kullanabilir. Orantısızlığın tayininde malın ayıpsız değeri, ayıbın önemi ve diğer seçimlik haklara başvurma tüketicici açısından sorun teşkil edip etmeyeceği gibi hususlar dikkate alınır.
15. Garanti uygulaması sırasında değiştirilen malın garanti süresi, satın alınan malın kalan garanti süresi ile sınırlıdır.
16. Satılan mala ilişkin düzenlenen faturalar garanti belgesi yerine geçmez.
17. Garanti belgesi ile ilgili olarak çıkabilecek sorunlar için Ticaret Bakanlığı Tüketicinin Korunması ve Piyasa Gözetimi Genel Müdürlüğü’ne başvurulabilir.
18. Tüketiciler şikâyet ve itirazları konusundaki başvurularını tüketici hakem heyetlerine ve tüketici mahkemelerine yapabilirler.

## GARANTİ BELGESİ

### İMALATÇI / İTHALATÇI FİRMANIN

ÜNVANI : Fakir Elektrikli Ev Aletleri San. ve Tic. A.Ş.  
MERKEZ ADRESİ : Saruhan Plaza, Basın Ekspres Yolu, No:39 Küçükçekmece,  
İstanbul / TÜRKİYE

TELEFONU : 0 212 249 70 69

FAKSI : 0 212 251 51 42

### FİRMA YETKİLİSİNİN

İMZASI - KAŞESİ :

 **Fakir** FAKİR ELEKTRİKLİ EV ALETLERİ SAN. VE TİC. A.Ş.  
HAUSGERÄTE FAKİR ELECTRIC L. APPL. U.S. & TRADE INC.  
Merkez: Halkalı Merkez Mah. Basın Ekspres Cad. No: 39  
Küçükçekmece / İstanbul  
Tel: +90 (212) 249 70 69 Faks: +90 (212) 298 39 11  
Mersis No.: 0385001591000018 İşletme Mrk. İstanbul  
Ticaret Sicil No.: 633744 Boğaziçi Kurumlar V.D. 3850515916

### ÜRÜNÜN

CİNSİ : Çok Fonksiyonlu Fan

MARKASI : Fakir

MODELİ : TVL 150 S

BANDROL VE SERİ NO :

TESLİM TARİHİ VE YERİ :

GARANTİ SÜRESİ : 2 YIL

AZAMI TAMİR SÜRESİ : 20 (YİRMİ) İŞ GÜNÜ

### SATICI FİRMANIN

ÜNVANI :

ADRESİ :

TELEFONU :

FAKSI :

FATURA TARİH VE NO :

TARİH - KAŞE - İMZA :

Bu belgenin kullanılmasına; 6502 sayılı Tüketicinin Korunması Hakkında Kanun ve bu Kanun'a dayanılarak yürürlüğe konulan Garanti Belgesi Uygulama Esaslarına Dair Yönetmelik uyarınca, T.C. Gümrük ve Ticaret Bakanlığı Tüketicinin Korunması ve Piyasa Gözetim Genel Müdürlüğü tarafından izin verilmiştir.



Farklı dillerde kullanım kılavuzu için QR kodu okutunuz.

Scan the QR code for the user manual in different languages.

Kullanım kılavuzuna [destek.fakir.com.tr](http://destek.fakir.com.tr) adresinden de ulaşabilirsiniz.

egaranti kayıt için QR kodu okutun.

egaranti kayıt için [fakir.egaranti.com](http://fakir.egaranti.com) adresinden de ulaşabilirsiniz.

